

Sumario

LA FUNDACION JUAN MARCH CUMPLE 25 AÑOS	3
Publicación del volumen « <i>La Fundación Juan March (1955-1980)</i> »	3
— Juan March: «La Fundación, acicate cultural y científico»	4
— Historia de la Fundación. Objetivos y líneas de acción	5
— Realizaciones científicas, culturales y sociales	11
Investigación científica. Arte. Literatura. Teatro. Música. Publicaciones. Biblioteca. Asistencia Social	12
Arte	29
Exposición Matisse, hasta el 14 de diciembre	29
— Biografía del pintor	30
— Algunos juicios críticos sobre Matisse	32
Música	36
Conciertos de Mediodía	36
Conciertos para Jóvenes, en Madrid	37
Publicaciones	38
Edición de <i>Romanica europaea et americana</i>	38
Últimos títulos de «Serie Universitaria»	39
Estudios e investigaciones	40
Los transportes públicos y el desarrollo de Madrid	40
Restauración de esculturas	42
Trabajos terminados	43
Trabajos publicados por otras instituciones	44
Calendario de actividades en noviembre	45

VEINTICINCO AÑOS DE LA FUNDACION

El 4 de noviembre de 1980 se cumplen 25 años de la creación de la Fundación Juan March y con tal motivo esta institución ha publicado un pequeño libro en el que se resumen las principales líneas de trabajo y las realizaciones de la Fundación a lo largo del cuarto de siglo de actividad ininterrumpida.

El simple balance numérico de esa actividad, resumido en el recuento de lo llevado a cabo en los distintos campos científicos, culturales y asistenciales, puede dar una idea aproximada de la tarea desarrollada: más de 5.000 becas y ayudas, 663 operaciones especiales y un millar de actividades culturales, entre reuniones, conferencias, exposiciones, proyecciones, conciertos musicales y recitales.

Con caracter excepcional recogemos en las páginas siguientes, en el espacio habitualmente destinado al «Ensayo» que abre cada número de este «Boletín Informativo», un resumen del citado libro *La Fundación Juan March 1955-1980*. Tras un extracto de las palabras de presentación del presidente de la Fundación, Juan March Delgado, se publica un resumen de la primera parte del libro, dedicada a la creación, objetivos, estructura y grandes líneas de acción mantenidas en estos 25 años. La segunda parte recoge algunas de las realizaciones concretas en diferentes campos a través de capítulos sobre la investigación científica, el arte, la música, la literatura y la asistencia social.



Juan March:

«LA FUNDACION, ACICATE CULTURAL Y CIENTIFICO»

En todo momento, la Fundación Juan March ha tratado de regir su conducta con criterios de objetividad. A ello han contribuido la colaboración y el consejo de las numerosas personas que la han asesorado durante estos años, tanto en el ámbito general de las actividades de la Institución como en el campo especializado de las diversas disciplinas científicas que han sido objeto de su atención. Estos equipos de asesoramiento se han renovado periódicamente, con una frecuencia que nos ha permitido contar con la ayuda y el estímulo de centenares de personalidades españolas, lo cual —pensamos— ha contribuido a que nuestro trabajo siguiera de cerca la evolución científica y cultural del país en cada momento, siempre con el objetivo permanente y básico de servir a la sociedad española.

Quizá sea innecesario indicar que la Fundación Juan March nunca se ha propuesto invadir terrenos propios de la vida política, sino centrar su acción en las áreas culturales, científicas y asistenciales para las que fue creada. Esto nos ha permitido mantener una rigurosa independencia en nuestros actos, lo que, por supuesto, además de ser fuente de una mayor responsabilidad, es también condición necesaria para que la vida de las Fundaciones pueda desplegarse con eficacia y espontaneidad. La Fundación solamente ha buscado ser acicate en determinadas áreas culturales y promover investigaciones científicas concretas; dentro de unos recursos limitados. Ha buscado también que, acreditado en su caso el acierto de alguna de sus líneas de acción, éstas puedan ser más tarde desarrolladas por otras entidades, ya sean privadas o públicas, interesadas en la promoción de las citadas iniciativas.

En estos 25 años han sido varios los cambios de objetivos que ha sufrido la Fundación, precisamente para buscar el mejor acomodo de su actividad a las necesidades científicas y culturales de nuestra sociedad. Durante los primeros años, la Fundación trató de ayudar a cubrir la demanda masiva de becas de estudios que tenían nuestros universitarios, tanto para concluir su preparación en España como para ampliarla en países extranjeros. Hoy, en cambio, son más notorias nuestras actividades propiamente culturales y artísticas en muchas localidades españolas. Creemos sinceramente que esta búsqueda ininterrumpida de nuevos ámbitos de trabajo, de acuerdo con nuestras propias posibilidades de acción y con la demanda de la sociedad española, justifica la existencia de iniciativas independientes que pueden ayudar a satisfacer aquellas demandas con un esfuerzo serio, desinteresado y flexible.

A todos quienes han participado, de una manera o de otra, en sus actividades, me complace hacer llegar el reconocimiento de la Fundación Juan March, que quiere seguir manteniendo en el futuro unas líneas de trabajo provechosas para el impulso cultural y científico de nuestra sociedad.

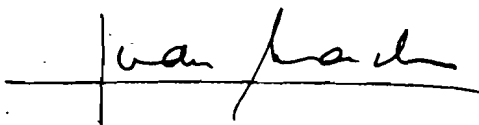

JUAN MARCH DELGADO
Presidente del Consejo de Patronato

CREACION, OBJETIVOS Y LINEAS DE ACCION DE LA FUNDACION

La Fundación Juan March fue creada el 4 de noviembre de 1955 por el financiero don Juan March Ordinas como entidad cultural y benéfica de carácter privado.

En cuanto a sus fines, la Fundación no está vinculada a objetivos concretos, ni a una obra única, de forma que siempre pueda estar abierta a los problemas y necesidades más actuales. Finalidad primordial marcada desde el primer momento fue la de «contribuir al conocimiento y solución de problemas que afectan al futuro de la Humanidad». Finalidad que responde a la convicción de que el progreso y difusión del saber, y, dentro de él, el estudio del hombre y de la sociedad, pueden contribuir muy eficazmente al perfeccionamiento humano.

Dentro de sus amplios objetivos, los Estatutos aluden concretamente, entre otros, a los de instituir becas, propulsar la investigación científica, intensificar las relaciones científicas, culturales y artísticas entre España y los demás países; y crear, sostener o auxiliar instituciones de asistencia social. En principio, todo lo que puede significar promoción de la ciencia, del arte o, en suma, de la cultura, o que suponga una labor de asistencia social, es susceptible de ser atendido por la Fundación Juan March a través de sus distintas líneas de acción.

Tres etapas

En líneas generales, se pueden distinguir *tres etapas* en la historia de la Fundación. La primera, desde su creación en 1955 hasta 1970, estuvo marcada primordialmente por la consolidación progresiva de las actividades de la Fundación y por una promoción científica, cultural y social, realizada a través de los distintos programas de ayudas y becas.

La segunda etapa, desde 1970 a 1975, supuso el establecimiento y la puesta en marcha de nuevas líneas de acción a tenor de las circunstancias históricas. Las orientaciones básicas de esta etapa fueron: atención a las necesarias prioridades en los campos científicos y culturales, iniciación de

alguna actividad cultural organizada por la propia Fundación y comienzo de la labor editorial.

Finalmente, la tercera etapa, iniciada en 1975, se caracteriza fundamentalmente por la creación de la sede de la Fundación como centro cultural y científico, la multiplicación de actos culturales en dicha sede y la extensión de esas actividades por toda España. Al mismo tiempo se prosigue la labor de promoción científica y cultural mediante ayudas y becas.

Gobierno y Administración

Entre los medios personales con que cuenta la Fundación para alcanzar los mencionados objetivos se encuentran sus *órganos de gobierno*: el Consejo de Patronato, la Comisión Asesora, la Gerencia y direcciones de Servicios, así como Departamentos especializados en los distintos campos científicos y culturales con sus correspondientes Jurados. En cuanto a *estructura administrativa* la Fundación dispone de cuatro Servicios.

- Actividades Culturales (exposiciones, conciertos, conferencias, publicaciones y biblioteca).
- Administrativos (becas, personal, archivos, mantenimiento del edificio y administración).
- Técnicos (difusión, operaciones especiales y asistencia social).
- Información y Prensa (documentación, publicaciones periódicas y relación con los medios de comunicación).

Recursos

La Fundación fue dotada en su creación con unos *recursos* iniciales de 300 millones de pesetas y 1.200.000 dólares; capital que fue incrementado en ocasiones posteriores con la donación de un total de 2.328 millones de pesetas y 5 millones de dólares.

Al cabo de 25 años, la Fundación Juan March mantiene un ritmo de dedicación a las actividades que pro-

mueve de unos doscientos cincuenta millones de pesetas por año. Según la memoria de 1979, de los costos directos originados por las actividades desarrolladas a lo largo de ese año, el 50 por 100 se destinó a programas de investigación, operaciones científicas y técnicas, becas en España y en el extranjero y ayudas en general; el 22 por 100 a las distintas actividades culturales (exposiciones, conciertos, conferencias, etc.), el 18 por 100 a publicaciones y el 10 por 100 a asistencia social.

Sede de la Fundación

El 24 de enero de 1975 entró en funcionamiento la nueva sede de la Fundación en el número 77 de la calle de Castelló, en Madrid. Concebida con la distribución y aprovechamiento de un moderno centro cultural, su superficie total es de 18.000 metros cuadrados, quedando otros 1.700 de jardín.

Dispone de dos salones de actos: el mayor, con una cabida para 283 personas, acondicionado para conciertos de cámara y órgano, representaciones teatrales, proyecciones cinematográficas y conferencias; y otro, de características similares con 114 butacas. A ellos se añaden la sala de exposiciones, la biblioteca, otra sala para seminarios o reuniones científicas y las dependencias administrativas. Una colección de pinturas y esculturas se encuentran en los jardines y en el interior del edificio.

La Fundación Juan March, a los 25 años

La Fundación Juan March, al llegar a sus 25 años de historia, está considerada en el mundo de las Fundaciones y de otras entidades sin finalidad lucrativa como una de las primeras de Europa —junto a la Gulbenkian, Volkswagen y Krupp— tanto por el potencial de recursos como por la intensidad y variedad de sus actividades.

Surgida en un momento de florecimiento de las Fundaciones de carácter moderno, la Fundación Juan March desarrolla su actividad haciendo frente a necesidades no atendidas suficientemente o marginadas, tanto por el sector público como por el empresarial, en los campos científico, artís-

tico, educativo, social y en cuantos contribuyan al bienestar y al progreso humanos.

En línea con la actuación renovadora de las Fundaciones más destacadas de todo el mundo, esta Fundación española trabaja sobre la base de una serie de cualidades propias de las citadas instituciones: flexibilidad, autonomía económica, independencia política, originalidad, capacidad innovadora y pronta reacción ante posibles demandas, tanto de signo científico como asistencial o cultural.

Al cumplir 25 años de dedicación ininterrumpida, la Fundación Juan March prosigue su tarea intentando dar respuesta a las exigencias sociales de nuestros días que conciernen a los objetivos que se marcó. Si solamente con analizar un año, 1979, se puede ofrecer un balance sin duda positivo (165 conciertos musicales, 64 conferencias, 19 exposiciones artísticas, 18 sesiones cinematográficas, 91 nuevas becas, 16 operaciones científicas, 84 investigaciones terminadas y más de 300 becarios en activo), de la acogida y consideración producidas podrían ser datos significativos los 300.000 asistentes que acudieron en ese mismo año a sus actos, la reacción de la opinión pública y la constancia en cualquier «currículum» destacado si se ha sido beneficiario del apoyo de la Fundación Juan March.

TRES LINEAS DE ACCION

La actividad desarrollada por la Fundación Juan March se ha ido definiendo en sus 25 años de historia según tres líneas fundamentales:

- La promoción de la ciencia y la cultura, fundamentalmente mediante becas y ayudas.
- Las actividades culturales
- La asistencia social.

Promoción de la ciencia y la cultura

Una actividad constante ha sido la promoción, mediante becas y diversas ayudas, de estudios científicos y técnicos en los distintos campos y de trabajos de creación literaria, artística y musical, tanto en España como en el extranjero. De esta manera, en los 25 años de actividad han sido 5.198 los beneficiarios de dichas ayudas.

Las modalidades de promoción científica y cultural han sido varias: Premios, Becas, Pensiones, Ayudas de Investigación, Planes Especiales, Programas de Investigación y Operaciones Especiales Científicas y Culturales. Para su concesión se ha contado con el asesoramiento de especialistas.

Las becas para estudios científicos y técnicos se han concedido a españoles que ya alcanzaron su graduación en las Facultades Universitarias o Escuelas Técnicas Superiores. A las becas para trabajos de creación han podido optar todos los españoles que hubieran acreditado logros, experiencias o iniciación suficiente en el campo al que concurren.

Los resultados de las distintas becas y ayudas, en forma de Memorias finales aprobadas por los Secretarios, se encuentran en la Biblioteca de la Fundación, donde constituyen un fondo especial puesto a disposición del público, procurándose también su difusión a través de distintas publicaciones.

Premios

Los Premios constituyeron la primera actividad de la Fundación y se concedieron desde 1956 a 1962 en dos modalidades sucesivas: los «Premios Fundación Juan March» y los «Premios Literarios».

Los primeros fueron instituidos por iniciativa expresa del fundador para rendir homenaje a la vida de trabajo de hombres representativos de la cultura y de la ciencia españolas.

En total, los premios concedidos por la Fundación fueron 33.

Becas para estudios y creación en España y en el extranjero

A partir de 1957 se han venido concediendo regularmente *Becas de Estudios y de Creación* en virtud de las correspondientes convocatorias o concursos de alcance nacional. De un total de 4.137 becas, 2.410 se destinaron a estudios o trabajos en España y 1.727 para su realización en el extranjero.

Las Becas son distribuidas en Departamentos, estando su selección a cargo de Jurados especiales —uno por Departamento—. El número total de becas no es fijo como tampoco

su distribución. Por otra parte, se han diversificado en tres tipos fundamentales: ampliación de estudios, aprendizaje de nuevas técnicas de trabajo e investigación científica o de creación.

Las materias o campos cubiertos por las becas —en principio, no limitados por ninguna restricción— han sido clasificados en estos veinticinco años en grupos de diferente número y extensión. En 1980 la distribución de Departamentos ha sido establecida así: Artes Plásticas (Estudios y Creación); Biología y Ciencias Agrarias; Ciencias Sociales; Derecho; Economía; Filosofía; Física; Geología; Historia; Ingeniería; Literatura y Filología (Estudios y Creación); Matemáticas; Medicina, Farmacia y Veterinaria; Música (Estudios y Creación); y Química.

Ayudas de investigación

Con objeto de estimular la investigación en los diversos campos de la ciencia, valorando el trabajo en equipo, se crearon en 1957 las *Ayudas de Investigación* con una dotación económica superior a la de Becas. Estas ayudas, cuyo número total es de 90, se concedieron hasta 1972, año en que fueron sustituidas por otras modalidades de acuerdo con las nuevas líneas de acción de la Fundación.

Programas de investigación

El interés por el tema de las investigaciones y estudios y la valoración del trabajo en equipo ya apuntados en las Ayudas de Investigación se intensificó con el establecimiento en 1971 de los *Programas de Investigación*, en los cuales ya no se trataba de trabajos sobre temas propuestos por los propios becarios sino de temas seleccionados por la misma Fundación con los asesoramientos pertinentes. Se llevaron a cabo dos convocatorias, en 1971 y 1973, y se concedieron en total 26 programas.

Planes especiales en Biología y Sociología

Dentro de las nuevas líneas de acción establecidas en 1972 se crearon unos *Planes Especiales* con el propó-

sito de prestar una atención preferente a determinados sectores científicos en función de su situación en España o del interés inmediato de los mismos. Estos planes se concibieron con carácter temporal y sin mengua del apoyo prestado por la Fundación en los campos a los que hasta entonces dedicaba atención.

Con los asesoramientos adecuados se establecieron los Planes de Biología y Sociología, para el quinquenio 1972-1977, con una asignación global máxima de 75.000.000 de pesetas cada uno. Entre sus objetivos concretos se incluyeron la formación de especialistas, el apoyo a equipos investigadores, la eventual adquisición de material científico y operaciones especiales de infraestructura.

Dentro del *Plan de Biología* se han llevado a cabo dos series de investigaciones en Neurobiología y Genética, estudios de especialización en métodos físicos aplicados a la Biología y otras dos series de Estudios de especies y medios biológicos españoles.

En cuanto al *Plan de Sociología*, sus operaciones se centraron en la formación de especialistas españoles en una serie de áreas sociológicas en centros extranjeros y en la realización de investigaciones sobre el cambio social y político en la España actual. Con estos trabajos, a la vez que se intentó estimular el desarrollo institucional de la Sociología en España, se deseó promover el conocimiento de los problemas directamente relacionados con el proceso de transformación que entonces se operaba en el país.

Operaciones Especiales Científicas y Culturales

Otra modalidad de ayuda la constituyen las denominadas *Operaciones Especiales Científicas y Culturales*, que se conciertan directamente, fuera de concurso, con las personas o entidades que lo solicitan, tras la consiguiente aprobación por el Consejo de Patronato de la Fundación.

Estas ayudas se destinan a trabajos y realizaciones de muy diversa índole. Algunas tienen por objeto investigaciones o estudios específicos en cualquier campo científico, que por alguna razón no han tenido cabida en los concursos generales de becas. Otras se han concretado en la donación directa o indirecta de material científico o técnico a centros de in-

vestigación, departamentos o cátedras universitarias, bibliotecas, etc., para llevar a cabo determinados estudios o actividades.

En otras ocasiones estas operaciones han consistido en subvenciones económicas para la celebración de reuniones científicas y culturales, seminarios, simposios, etc., sobre los más diversos temas. A veces, el destino de dichas subvenciones se ha localizado en el campo de la edición y de las publicaciones, financiando así la difusión de determinadas investigaciones o estudios.

Finalmente, se encuentran entre estas operaciones una serie de ayudas orientadas a actividades artísticas y musicales, como restauraciones de monumentos y obras artísticas, ayudas a agrupaciones musicales y teatrales, publicaciones de estos sectores y otras finalidades análogas.

El número total de operaciones especiales realizadas asciende a 339.

Actividades Culturales

La Fundación Juan March, que desde su creación hasta 1975 había orientado sus actividades por las vertientes de la promoción (mediante becas y ayudas) en los distintos campos científicos y humanísticos, y de la asistencia social a través de subvenciones y ayudas económicas, tras algunas experiencias incorporó, en 1975, coincidiendo con la inauguración de la sede, una nueva línea de acción: el desarrollo de actividades culturales.

Estas actividades culturales se caracterizan por una serie de rasgos. En primer lugar está su variedad, ya que se entienden sin exclusión de ninguna forma o especialidad, con el criterio de presentar un amplio panorama de manifestaciones culturales. Habitualmente la Fundación organiza y realiza exposiciones artísticas, conciertos musicales, proyecciones cinematográficas, actividades literarias, cursos universitarios, seminarios y reuniones científicas y publicaciones. Además mantiene abierta al público una Biblioteca.

Por otra parte se pretende contribuir a enriquecer y completar la actividad cultural desarrollada por el Estado y las demás instituciones públicas y privadas que tienen este cometido, atendiendo a los campos o

temas en los que se presenta una necesidad que no se ha satisfecho en la medida requerida, promoviendo valores nuevos o de vanguardia e impulsando otros más consagrados o más tradicionales, pero insuficientemente conocidos.

Finalmente, la Fundación Juan March extiende también su actividad cultural fuera de su sede madrileña, llegando a otros puntos de España, en colaboración con instituciones locales; e incluso, en algunas ocasiones, más allá de sus fronteras.

Exposiciones de Arte

Las *Exposiciones de Arte* obedecen a una triple orientación. En primer término se pretende ofrecer muestras monográficas de grandes artistas con obra no bien conocida todavía por el gran público español. Tal es el caso, por ejemplo, de las muestras de Picasso, Kokoschka, Giacometti, Bacon, Kandinsky o Braque. En alguna ocasión estas exposiciones monográficas se refieren a un tema o a movimientos, tendencias o grupos artísticos representativos de un momento o de un lugar.

El objetivo de otras exposiciones radica en su finalidad más claramente didáctica o pedagógica, ya que se dirigen principalmente a escolares, para que puedan así acceder a determinados fondos artísticos mal conocidos. Son ejemplos de este propósito las exposiciones dedicadas a la «Caligrafía Nacional», «Ars Medica», el movimiento «Bauhaus» y la de grabados de Goya.

En tercer lugar, se organizan exposiciones con la obra colectiva de artistas españoles de nuestros días, a fin de ofrecer al público muestras del horizonte artístico de nuestros contemporáneos. Dentro de este propósito se encuentra la Exposición Arte'73 que mostró 81 obras de pintores y escultores en cuatro capitales europeas y seis españolas, las exposiciones de obras de becarios y la muestra itinerante «Arte Español Contemporáneo», integrada por fondos de la Fundación.

Conciertos musicales

Los *conciertos de música* han pasado a ser una actividad casi cotidiana en la vida de la Fundación. Durante el curso académico se ofrecen

semanalmente siete actos de carácter musical, que se distinguen por su contenido o sus destinatarios.

Con el propósito de apoyar la música contemporánea y de contribuir a difundir los valores musicales de vanguardia, especialmente los españoles, parte de los conciertos y recitales ofrecidos en la sede de la Fundación se dedican específicamente a este sector musical. También la llamada música clásica ha sido objeto de atención como lo muestran los ciclos sobre música barroca italiana y música barroca alemana en cinco capitales españolas y, ya en la sede de la Fundación, los de música española para órgano y de piano romántico, órgano de Bach, lied romántico, Schubert, guitarra clásica y otros. En algunas ocasiones los conciertos o recitales han tenido el carácter de homenaje a figuras reconocidas.

Una modalidad completamente especial dentro de las actividades musicales la constituyen los Conciertos para Jóvenes destinados a grupos de estudiantes de los últimos cursos de Bachillerato de colegios e institutos y organizados con criterios esencialmente didácticos, con la finalidad de promover una mayor comprensión y apreciación de la música por parte de este público juvenil.

Otra novedad musical son los Conciertos de Mediodía, que ofrecen la posibilidad de asistir a conciertos musicales a esa hora. Son abiertos, pudiendo el público entrar o salir de la sala en los intervalos entre las distintas obras del programa.

Cursos Universitarios y Conferencias

La Fundación inició en su sede, en 1975, las series de conferencias denominadas *Cursos Universitarios* que desde entonces se han venido impartiendo de forma sistemática a lo largo de los cursos académicos. Estos cursos, que versan sobre temas monográficos y son impartidos por especialistas en los mismos, se destinan a la información y formación científica permanente de postgraduados y estudiantes universitarios. Generalmente constan de cuatro lecciones y suelen desarrollarse a lo largo de dos semanas.

En los cuatro cursos académicos transcurridos desde el comienzo de estas series de conferencias, o desde

1975 hasta 1980, se impartieron en la Fundación 53 Cursos Universitarios con un total de 214 conferencias. Los temas tratados en los mismos abarcan sin excepción todos los campos científicos y humanísticos.

Además de los «Cursos» se ofrecen conferencias y coloquios sobre diferentes temas, que constituyen en ocasiones una actividad paralela a otras manifestaciones de la Fundación, como la edición de libros o la celebración de exposiciones artísticas.

Reuniones científicas y culturales

Otro tipo de actividades desarrollado habitualmente lo constituyen las *reuniones científicas y culturales* de distintas modalidades. Unas veces se trata de Seminarios o Simposios de carácter cerrado, en los cuales los participantes invitados debaten temas concretos de los respectivos campos y especialidades. Otras veces, estas reuniones se conciben para su realización abierta y el público tiene acceso libre.

En la organización y programación de las reuniones científicas y culturales la Fundación ha participado de distintas formas. En algunas ocasiones han sido entidades, asociaciones o instituciones directamente relacionadas con la reunión o seminario quienes han establecido el programa de temas y ponentes, con la colaboración organizativa de la Fundación. Otras veces ha sido la propia Fundación la que, con ayuda de sus asesores, ha planeado, organizado y desarrollado la reunión, en función del interés o actualidad de temas o problemas y con el propósito de promover la profundización en los mismos o su divulgación en la vida cultural y científica española.

Otras actividades y promociones culturales

En conexión con otras actividades, como las exposiciones artísticas, se han ofrecido proyecciones cinematográficas sobre el contenido de dichas muestras, a las que han servido de complemento informativo o didáctico. El escenario del salón de actos ha permitido asimismo representaciones teatrales.

Dentro de la sede de la Fundación funciona, desde 1976, una *Biblioteca*

que posee diversas clases de fondos: las memorias finales de todos los trabajos realizados por los becarios, las publicaciones de la propia Fundación, una Biblioteca General de la Ciencia, otra dedicada al tema de «Fundaciones» y, además de otro fondo general heterogéneo, una Biblioteca sobre Teatro Español del siglo XX.

En el terreno de las *Publicaciones* la labor editorial comenzó a desarrollarse en 1971 a través de una serie de colecciones. Hasta 1980 se han editado un total de 176 títulos.

Por otra parte, la Fundación edita cuatro publicaciones relacionadas con sus propias actividades: el «Boletín Informativo» mensual, la «Hoja Informativa de Literatura y Filología» también mensual, los «Anales» (memoria anual) y los «Cuadernos Bibliográficos», sin periodicidad fija.

Asistencia Social

La Fundación Juan March, en cuanto fundación de carácter mixto benéfico-docente, actúa en el campo de la Asistencia Social, sector por el que tradicionalmente se han interesado las Fundaciones para contribuir a remediar unas necesidades básicas que hoy, sin embargo, son cubiertas cada vez más por los Estados.

Por ello, al hablar de la Asistencia Social como línea de actividad de la Fundación Juan March hay que entender aquélla en el contexto social actual, en el que también hay que tener presente la función subsidiaria que caracteriza a las fundaciones. Por otra parte, los destinatarios de las ayudas económicas que la Fundación concede en la línea de Asistencia Social no son personas particulares sino entidades asistenciales y benéficas, a quienes la Fundación pretende apoyar en la consecución de sus fines y objetivos específicos.

Partiendo de estos criterios la labor de Asistencia Social se desarrolla a través de una serie de *Operaciones Especiales Sociales* cuyo objeto es muy variado: desde la donación de material científico y médico a hospitales, o la construcción y equipamiento de escuelas y bibliotecas, hasta la ayuda económica a otras instituciones que desarrollan una actividad de carácter social en campos determinados.

El número de operaciones sociales realizadas por la Fundación hasta 1980 es de 324.

REALIZACIONES CIENTIFICAS, CULTURALES Y SOCIALES

La segunda parte del libro

«La Fundación Juan March (1955-1980)»

se dedica a las realizaciones llevadas a cabo por la institución en los distintos campos científicos, culturales y sociales desde 1956 hasta 1980.

Estas realizaciones se consideran en sucesivos capítulos, resumidos en las páginas siguientes de este Boletín,

dedicados a la investigación científica en los diferentes sectores, así como al arte, la música, la literatura y otras actividades.

También se da cuenta de la labor

editorial de la Fundación y se informa sobre su Biblioteca y sobre la asistencia social desarrollada en los veinticinco años. Todo ello se recoge asimismo en el cuadro estadístico adjunto.

REALIZACIONES 1956-1980

BECAS Y AYUDAS (1956-1980)

	Premios	Ayudas	Programas	BECAS		Operaciones Especiales	TOTAL
				España	Extranjero		
Ciencia ...	18	89	24	1.824	1.294	254	3.503
Arte	5	-	1	226	158	33	423
Música ...	-	-	1	103	198	26	328
Literatura y Teatro ...	10	1	-	257	77	26	371
	33	90	26	2.410	1.727	339	4.625

Colaboradores de las becas en equipo (191) 573

Total de beneficiarios 5.198

ACTIVIDADES CULTURALES (1971-1980)

■ Reuniones científicas y culturales	35
■ Cursos universitarios	53
■ Conferencias	111
■ Exposiciones artísticas y documentales	71
■ Proyecciones de películas sobre arte	83
■ Conciertos musicales	547
■ Recitales literarios	28
■ Publicaciones	176
■ Otras actividades	25

ASISTENCIA SOCIAL (1956-1980)

■ Operaciones especiales sociales	324
---	-----

LA INVESTIGACION CIENTIFICA

La ciencia y la investigación científica han sido un campo al que la Fundación ha prestado especial atención. Consciente del valor de la ciencia como motor del desarrollo social y humano y teniendo en cuenta también las carencias y dificultades que la investigación científica ha encontrado secularmente en España, la Fundación ha querido colaborar al desarrollo científico español atendiendo a sus dimensiones fundamentales: la realización de investigaciones o estudios concretos de importancia en sí mismos, por sus aplicaciones o por su relación interdisciplinar, la formación de investigadores, la comunicación entre científicos y el conocimiento y difusión de su obra.

No es posible describir con detalle las realizaciones de la Fundación en este punto. La diversidad de campos científicos atendidos —desde los físicos y experimentales hasta los humanísticos y sociales—, el número considerable de trabajos apoyados —3.500—, la especialización de los mismos y la cualificación científica y profesional de sus autores, explican la dificultad y obligan a una visión muy sintética de la actividad desarrollada en cada sector mediante becas y ayudas, seminarios y reuniones científicas, cursos universitarios, publicaciones y otras formas de apoyo.

La actividad de la Fundación Juan March en las distintas áreas científicas se complementa con la atención prestada al tema general de la Ciencia en sí misma y en sus circunstancias históricas y sociales. Esta atención se concreta, sobre todo, en la Biblioteca General de la Ciencia, constituida como fondo especial de la Biblioteca de la Fundación, así como en algunos estudios y actividades.

Entre ellos se cuentan los cursos universitarios sobre la ciencia en la sociedad moderna, la filosofía de la ciencia y ciencia e historia; un seminario sobre «La investigación científica en la Universidad»; diversos estudios y trabajos becados sobre historia de la ciencia —entre ellos un Diccionario de la Ciencia Moderna en España—; varias ayudas para actividades organizadas por otras entidades sobre estos temas; y la publicación de once Ensayos sobre la ciencia en el Boletín Informativo de la Fundación, recogidos posteriormente en un volumen.

la investigación científica

la investigación científica

temas específicos, los congresos, los simposios, las conferencias, etc. que se organizan regularmente en la sede de la Fundación. En ellos se presentan las nuevas investigaciones, los proyectos, los logros y problemas en los distintos campos, de los equipos científicos. El intercambio de experiencias y el mutuo conocimiento llevados a cabo en estas reuniones se han revelado como sumamente fructíferos. Los propios Cursos Universitarios —series de conferencias sobre temas monográficos, a las que asisten masivamente estudiantes de la Universidad— son en muchos casos una ayuda para la actualización y puesta al día de los conocimientos científicos de los ya graduados.

Finalmente, la difusión de las investigaciones y trabajos realizados con ayuda de la Fundación se logra a través de dos vías fundamentales: las publicaciones y la Biblioteca, cuyo contenido científico se hace referencia más adelante con mayor detalle. Es materialmente imposible seleccionar de forma adecuada y totalmente significativa una muestra de los miles de trabajos y de autores pertenecientes al mundo científico a los que la Fundación ha prestado su atención. La diversidad de campos científicos en los que se ha investigado, la especialización —a veces muy considerable— de los trabajos, su número y la cualificación científica y profesional de sus autores, explican suficientemente la dificultad.

Otro factor que contribuye a acentuar la variedad y dispersión es el concepto de ciencia e investigación utilizado en estas páginas. Dicho concepto no se restringe a las ciencias físico-naturales, de carácter experimental y las asimiladas a ellas, sino que se aplica también a las tradicionalmente llamadas Humanidades y a las ciencias sociales.

A pesar del riesgo de ausencias notables que comporta toda reducción, en los capítulos siguientes se apuntan algunos rasgos que perfilan la labor de la Fundación en el mundo científico, con referencia meramente indicativa a algunos nombres y temas que, al

La Fundación ha otorgado más de 3.500 becas por medio de sus convocatorias BECAS.

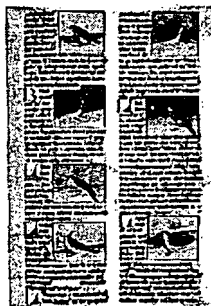
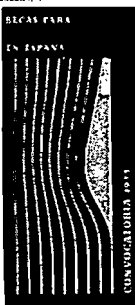

Este es el tema del volumen Ensayos sobre la ciencia en la sociedad moderna, editado por la Fundación Juan March.

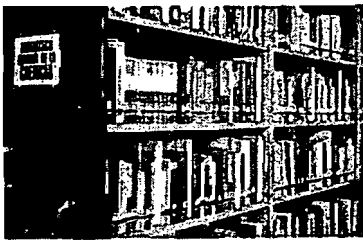

Una de las secciones de la Biblioteca General de la Ciencia, editada por la Fundación Juan March.

igual que el resto de los trabajos realizados con apoyo de la Fundación, han sido doblemente sancionados por la selección de los Jurados y por la aprobación de las memorias finales realizada por los Secretarios de los distintos Departamentos.

Con los condicionamientos señalados, se ofrece en los capítulos siguientes un resumen de algunos aspectos destacados del mundo científico —agrupados en grandes áreas— y su relación con la Fundación Juan March, precedidos de una consideración sobre el interés que ha merecido el tema general de la Ciencia en sí misma.

la ciencia como tema de estudio

La actividad de la Fundación Juan March en las distintas áreas científicas se complementa con la atención prestada al tema general de la Ciencia en sí misma y en sus circunstancias históricas y sociales. Esta atención se concreta sobre todo en la Biblioteca General de la Ciencia, constituida como fondo especial de la Biblioteca de la Fundación, así como en algunos estudios y actividades. Entre estas están los cursos universitarios de los profesores José María López Piñero, sobre «La ciencia en la sociedad moderna española» (1977); Gustavo Bueno sobre «Cuatro lecciones sobre Filosofía de la Ciencia» (1978) y M. W. Wartofsky sobre «Ciencia e Historia» (1979); y el Seminario sobre «La investigación científica en la Universidad», celebrado en 1975 con participación de profesores e investigadores universitarios, que debatieron el informe preparado por Julio

CIENCIAS MEDICAS Y BIOLÓGICAS

Medicina, Biología, Farmacia y Veterinaria constituyen un sector científico que, cuantitativa y cualitativamente, ha merecido una señalada atención por parte de la Fundación en sus 25 años de historia.

El campo de las *Ciencias Médicas* sobresale generalmente en las estadísticas de la Fundación por el número de becarios (y de solicitantes de becas). En total, además de los Premios Fundación Juan March otorgados a personalidades del mundo médico, se han concedido por concurso 457 becas (225 para España y 232 para el extranjero) 11 ayudas de investigación, 2 programas de investigación y, por acuerdos directos, numerosas ayudas en concepto de operaciones especiales.

A las investigaciones de todo tipo—desde la estimulación transdérmica del cerebro o el músculo cardiaco hasta la patología digestiva o la subnormalidad psíquica— se ha unido la ayuda indirecta a la investigación o al tratamiento clínico, mediante la donación de material científico o técnico a cátedras y centros médicos, y una serie de actividades de carácter formativo o divulgador como el Seminario de Pedagogía Médica, los Simposios sobre Filosofía y Medicina y sobre Asistencia Sanitaria y Educación de la Medicina, Cursos Universitarios como los de Grande Covián y Santiago Grisolia, y distintas publicaciones.

Por su parte la *Biología*—que hasta 1970 se había incluido en los grupos de Ciencias Médicas o de Ciencias Naturales—, ha sido objeto de una atención especial desde esa fecha al comprobar su creciente importancia y actualidad en el contexto de la vida científica española. Así, se creó el Departamento correspondiente en el que se han concedido 115 becas (92 para España y 23 para el extranjero), dos Programas y una Ayuda.

En este conjunto destaca el *Plan de Biología*, establecido para el quinquenio 1972-1977 en virtud de la política de prioridades para algunos cam-

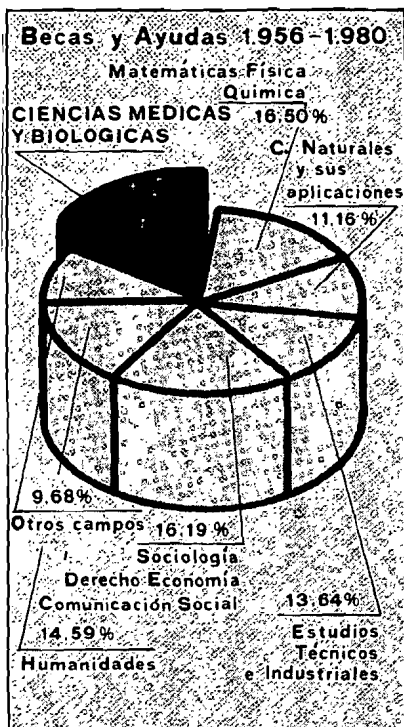

La distribución de becas y ayudas en los distintos campos queda reflejada, cada vez, en un gráfico.

pos científicos adoptada por la Fundación en sus líneas de acción, que incluyó entre otras cosas dos series de investigaciones en Neurobiología y Genética, dos convocatorias especiales de becas para el estudio de especies y medios biológicos españoles y dos Semanas de Biología organizadas en la sede de la Fundación en 1977 y 1979 para presentar y discutir las citadas investigaciones.

Otras realizaciones dignas de mención son las ayudas concedidas a centros de investigación, como el Instituto Gregorio Marañón del C.S.I.C. o el Instituto Provincial de Bioquímica Clínica de Barcelona, el Coloquio sobre Avances de la Bioquímica en España, en homenaje a Severo Ochoa, los Cursos Universitarios de Juan Oró y Rodríguez Delgado y varias publicaciones especializadas.

MATEMATICAS, FISICA Y QUIMICA

Las Ciencias Matemáticas, Físicas y Químicas se promovieron hasta 1970 de forma conjunta, integradas en un mismo grupo. A partir de esa fecha se atendió a cada especialidad a través de su propio Departamento.

El balance total del apoyo de la Fundación en estos campos es de 5 Premios, 23 Ayudas de Investigación, 4 Programas sobre temas previamente seleccionados y 537 becas (315 en España y 222 en el extranjero) para estudios e investigaciones sobre temas muy diversos, tanto básicos como aplicados, desde el control de sistemas o la teoría de campos hasta los pesticidas, aceites y grasas.

Otras ayudas se han destinado a la adquisición de material científico o técnico —por ejemplo, un laboratorio de espectrofotometría para el Instituto Químico de Sarriá, diversos aparatos para el Departamento de Electricidad y Magnetismo de la Universidad de Sevilla y la colaboración para la adquisición de un observatorio astronómico en Izaña (Tenerife)— y la realización de determinadas investigaciones o actividades científicas, entre las que cabe citar el curso sobre «Física del Estado Sólido» del Profesor Nicolás Cabrera en la Universidad Menéndez Pelayo de Santander, la Reunión de Matemáticos de Expresión Latina en Palma de Mallorca en 1976 y —en la propia sede de la Fundación— los

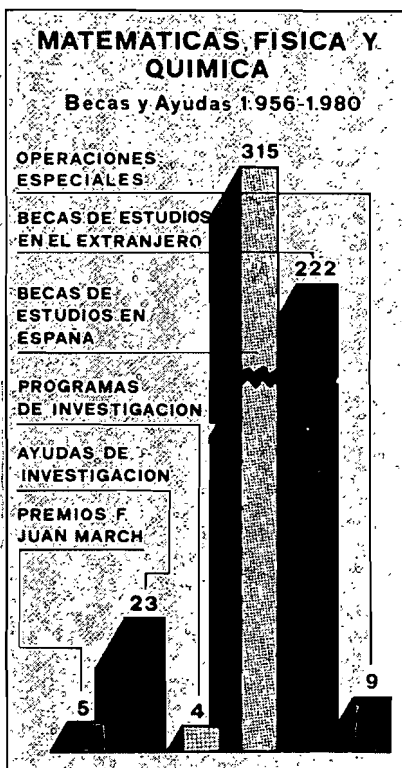

Dentro de cada especialidad científica se indica mediante un gráfico la relación entre las diversas modalidades de ayuda.

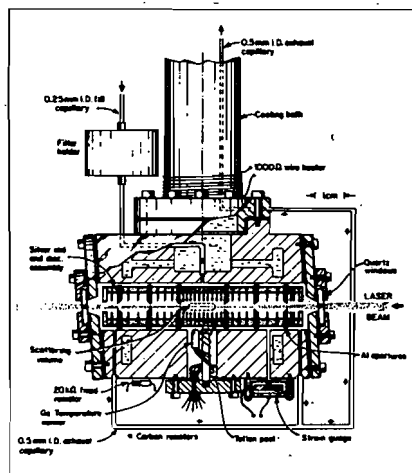

Diferentes capítulos son documentados con ilustraciones de las investigaciones promovidas.

cursos universitarios sobre «Cuestiones de Metamatemática», «Problema de las nuevas fuentes de energía», así como las Reuniones de la Sociedad Nuclear Española y el Seminario sobre «Transferecia de tecnología en la industria química».

También se celebró la conmemoración del centenario de Albert Einstein en 1979, mediante un ciclo de conferencias sobre la teoría de la relatividad y otros temas y con una exposición documental organizada en colaboración con el Instituto Alemán de Madrid, relativa a distintos momentos de la vida de Einstein y su obra científica más relevante.

En cuanto a las Publicaciones relacionadas con estos temas, se llevaron a cabo veintidós: siete de Matemáticas, ocho de Física y siete de Química.

CIENCIAS NATURALES Y SUS APLICACIONES

Un total de 391 geólogos, ingenieros agrónomos y de montes, bioquímicos, edafólogos, farmacólogos y biólogos, en la medida en que sus trabajos científicos pueden englobarse bajo el concepto de Ciencias Naturales y sus Aplicaciones, constituyen otro grupo destacado de estudiosos e investigadores ayudados por la Fundación.

La primera atención a estas áreas científicas tuvo lugar en 1957 con la creación del Grupo de Ciencias Naturales y sus Aplicaciones; en el cual, hasta 1969 inclusive, se concedieron, mediante los correspondientes concursos nacionales, 10 ayudas de Investigación, 115 becas para España y 143 becas en el extranjero. El espectro de temas es muy amplio dentro de las especialidades mencionadas.

En 1970 se crean los Departamentos de Ciencias Geológicas y Ciencias Agrarias en los que se prosigue, de forma más diferenciada, una labor de promoción científica que se concreta de la siguiente manera. En Ciencias Geológicas se han concedido hasta 1980 un Programa de Investigación y 50 becas, 35 de ellas para España y 15 para el extranjero. En Ciencias Agrarias, los trabajos realizados a partir de 1970 fueron patrocinados por la Fundación mediante 66 becas de estudios —46 para España y 20 para el extranjero— y tres ayudas especiales para investigar «Datos acumulados en dos pjaras experimentales», «El óptimo de productividad ganadera (carne y leche) del sistema vallepuerto del Pirineo Central espa-

CIENCIAS NATURALES Y SUS APLICACIONES

- Ciencias Naturales y sus Aplicaciones (1956-1969)
- Ciencias Geológicas y Ciencias Agrarias (1970-1980)

BECAS Y AYUDAS, 1956-1980

Ayudas de Investigación	11
Programas de Investigación	3
Becas de estudios en España	196
Becas de estudios en el extranjero	176
Operaciones especiales	3

ACTIVIDADES CULTURALES 1975-1980

Reuniones o seminarios	3
Publicaciones	14

La atención a las distintas especialidades mediante Grupos o Departamentos y el número de realizaciones habidas en ellos se muestran en los cuadros correspondientes.

ñol» y «Los márgenes de comercialización de productos alimenticios nacionales».

Asimismo, y relacionado con este sector de las Ciencias Agrarias, se encuentra un Programa de Investigación en Economía en 1974, que versó sobre «La gran explotación agraria en España. Análisis de su evolución y situación actual».

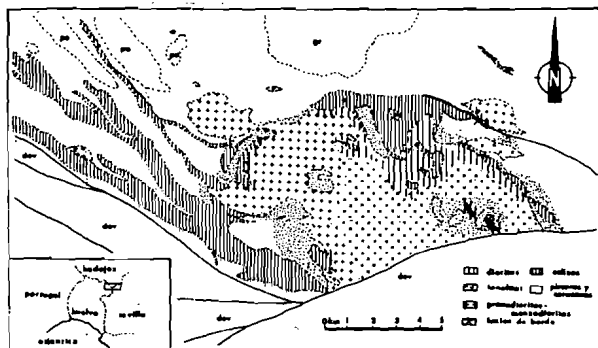

Buena parte de las becas concedidas para Ciencias de la Naturaleza se destinaron a investigaciones geológicas.

ESTUDIOS TECNICOS E INDUSTRIALES

En el sector de los estudios y aplicaciones técnicas e industriales, que engloba trabajos de Ingeniería, Arquitectura y Urbanismo, y Física y Química aplicadas a proyectos industriales, la labor de la Fundación Juan March se concreta hasta 1980 en un Premio, 17 Ayudas de Investigación, 3 Programas de Investigación y 442 Becas de estudios —282 en España y 160 en el extranjero—, además de otras operaciones especiales y actividades culturales relacionadas directamente con los temas indicados. A partir de 1970 los estudios técnicos e industriales se promocionaron a través de dos Departamentos dedicados, respectivamente, a Ingeniería y a Arquitectura y Urbanismo:

En Arquitectura y Urbanismo se han tratado desde los problemas más técnicos y concretos hasta cuestiones de incidencia en ámbitos más amplios como la enseñanza del urbanismo y de la arquitectura en España, la energía solar en la arquitectura, la recuperación de edificios y espacios urbanos, o la planificación y diseño de edificaciones sanitarias.

Los temas investigados en las distintas especialidades de Ingeniería son igualmente variados, desde las aleaciones a elevadas temperaturas y protección contra las radiaciones en las instalaciones nucleares, hasta la contaminación atmosférica producida por automóviles e industrias y la optimización del proyecto de buques.

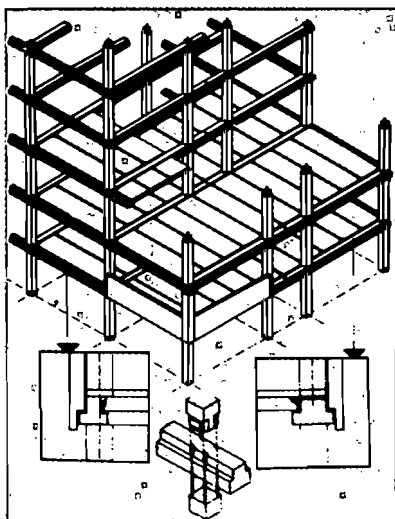

Para investigar sobre diferentes problemas técnicos—como los referentes a la prefabricación— la Fundación concedió diversas ayudas.

Otras operaciones de carácter especial se han destinado a apoyar a entidades como Estudios Universitarios y Técnicos de Guipúzcoa, para adquirir un centro de cálculo; la Escuela de Organización Industrial, de Madrid, para completar la formación de graduados en Administración de Empresas; y el Seminario de Prefabricación de la Escuela Técnica Superior de Ingenieros de Caminos, de Madrid.

En relación con la tecnología, la energía y el desarrollo tecnológico, hay que reseñar, finalmente, las Reuniones Científicas y los Cursos Universitarios desarrollados en la sede de la Fundación; entre ellos, las Reuniones de la Sociedad Nuclear Española, el Seminario de Transferencia de Tecnología en la Industria Química, y el curso universitario de Carlos Sánchez del Río sobre «Problemática de las nuevas fuentes de energía».

Por otra parte, a las 12 publicaciones editadas por la Fundación sobre temas técnicos e industriales se une la serie de Ensayos sobre Energía, aparecidos recientemente en este Boletín Informativo.

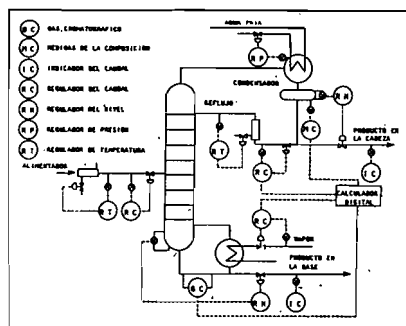

Los estudios técnicos e industriales abordan ámbitos variados, como éste de los pequeños ordenadores.

SOCIOLOGIA, DERECHO, ECONOMIA Y COMUNICACION

Los estudios e investigaciones incluidos en el área de las disciplinas que se abarcan en este capítulo han sido promovidos primero de forma global a través de un Departamento de Ciencias Sociales, Jurídicas y Económicas, y de modo más diferenciado a partir de 1970, cuando se desglosaron los Departamentos de Derecho, Economía, Ciencias Sociales y Comunicación Social. En estos campos, la labor de promoción de la Fundación se ha materializado en 4 Premios, 16 Ayudas de Investigación, 5 Programas de Investigación, 509 becas de estudios científicos (282 en España y 227 en el extranjero), 33 operaciones especiales científicas y técnicas y distintas actividades culturales.

En *Ciencias Sociales* —donde se ha investigado el progreso técnico y la evolución económico-social y política, la estructura social española, las campañas electorales, la participación política, la opinión pública, el trabajo femenino, el cambio social, y muchos otros temas— destaca el Plan Especial de Sociología, desarrollado durante el quinquenio 1972-1977, cuyas realizaciones centrales fueron la especialización de 19 investigadores españoles en centros extranjeros de reconocida autoridad y 14 investigaciones —siete de ellas en equipo— sobre el cambio social y político en la España actual.

Las *Ciencias Jurídicas* presentan un balance de 3 Premios Fundación Juan March, 6 Ayudas de Investigación, 1 Programa de Investigación, 150 becas de estudios y otras ayudas especiales concedidas a destacados profesores y profesionales del Derecho.

Asimismo cabe mencionar las ayudas concedidas para la celebración de ciertas actividades como la 70 Conferencia de la International Law Association o los Cursos de Juristas Portugueses en Madrid, y los cursos universitarios sobre temas jurídicos y de ciencia política impartidos en la Fundación, entre ellos los de Alejandro Nie-

to sobre «El pensamiento burocrático», Juan José Linz sobre «Cuatro lecciones sobre la democracia», y Manuel García Pelayo sobre «El estado de nuestro tiempo».

A través de cuatro Ayudas, un Programa de Investigación y cerca de 150 becas de estudios e investigaciones se apoyó el campo de la *Economía*. A ellas se unen numerosas operaciones especiales entre las cuales cabe destacar, entre otros, los estudios sobre «Política de acción regional en España desde el Plan de Badajoz hasta el III Plan de Desarrollo» y sobre «El futuro de Gibraltar y la economía española».

También interesan a este campo algunas reuniones científicas como el Seminario en homenaje al profesor Piero Sraffa y el Seminario de Historia Agraria, celebrado en 1977, que incluyó en su contenido aspectos económicos, y los cursos universitarios de Luis Angel Rojo Duque («Teorías y hechos monetarios en la década actual»); José Luis Sampedro («La economía mundial en el umbral del siglo XXI»); Pedro Schwartz («Un siglo de pensamiento económico (1870-1970)»); y Enrique Fuentes Quintana («La crisis económica española»).

Para estudios de *Comunicación Social* se han concedido, desde 1970, treinta y siete becas y tres ayudas especiales de investigación. Entre los temas abordados figuran la empresa de Prensa en España, el humor gráfico de la postguerra, la enseñanza del periodismo, influencia entre medios de comunicación social y comportamientos políticos e influjo de la cultura audiovisual en el medio español.

Por otra parte, destacan los tres Seminarios sobre Periodismo organizados en la sede de la Fundación, en los que se trataron los temas de «Documentación en Periodismo», «Lenguaje en Periodismo escrito» y «Cultura en Periodismo», las Sesiones de la Unión Católica Internacional de Prensa y las Conferencias del grupo periodístico «Europa».

HUMANIDADES

En el área de las Humanidades, rúbrica bajo la que aquí se incluyen la Filosofía, la Historia, la Psicología y la Teología, materias que fueron recogidas en la primera época de la Fundación en un grupo denominado Ciencias Sagradas, Filosóficas e Históricas, la Fundación concedió dos Premios, 10 Ayudas de Investigación, 5 Programas y un total de 456 becas (238 en España y 218 en el extranjero).

Además, la Fundación colaboró en estos campos a través de sus Operaciones Especiales Científicas y Culturales con diversas instituciones culturales y académicas. Estas ayudas se destinaron a ediciones especiales de libros y documentos, a la instalación y formación de bibliotecas, laboratorios o centros de investigación; o a la organización de cursos y reuniones científicas y culturales.

Cursos y Seminarios

La Filosofía, la Psicología, la Historia y la Teología constituyeron el tema de varios cursos y seminarios organizados desde 1975 por la Fundación. Así, a la *Filosofía* corresponden los cursos de Luis Cencillo, Ferrater Mora, Gustavo Bueno y Julián Marías sobre «Antropología de la constitución del mundo», «Ser, hacer y deber ser», «Cuatro lecciones sobre Filosofía de la Ciencia», «Dos formas de instalación humana: la edad y el sexo», respectivamente, y las primeras Jornadas de Filosofía celebradas en la Facultad de Filosofía y Letras de Mallorca.

Con respecto a la *Psicología* cabe mencionar los cursos de los profesores Juan Rof Carballo, Mariano Yela y José Luis Pinillos sobre «Las fronteras vivas del Psicoanálisis», «La inteligencia verbal» y «La conciencia humana», respectivamente. Asimismo tuvieron especial relieve el Ciclo de Conferencias dedicado a Sigmund Freud —organizado en colaboración con la Embajada de Austria y el Instituto Alemán de Madrid— que contó con la participación de especialistas españoles, austriacos y alemanes y que tuvo como marco documental una exposición sobre Freud representativa de la vida y la obra del famoso creador del psicoanálisis; y el Seminario sobre «Problemas actuales de la Psicología Científica», al que asistieron numerosos profesores de universidades españolas.

A la *Historia* dedicó la Fundación dos Seminarios y seis cursos universitarios. En los Seminarios se discutieron los temas de «Historia Agraria» y «Problemas de datación mediante carbono-14 para la Prehistoria española». Los cursos, por su parte, versaron sobre «El Antiguo Régimen y la Revolución Liberal» y «Regímenes

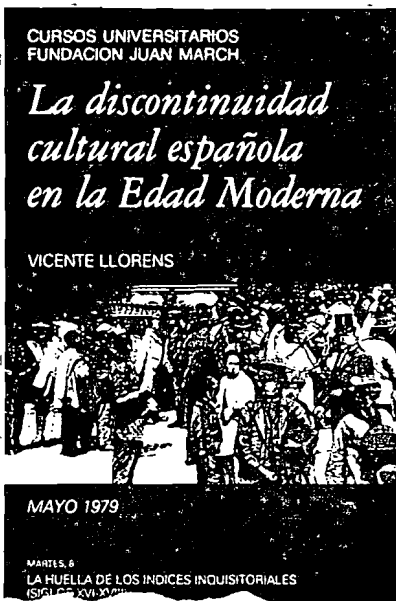

A través de los cursos universitarios, los autores desarrollan un aspecto concreto y de reciente actualidad, dentro de su especialidad.

políticos en la España contemporánea (1812-1931) —Miguel Artola—; «La historia de España vista por los extranjeros» —José Cepeda—; «El mundo árabe contemporáneo» —Martínez Montávez—; «Cuatro fases de la historia intelectual latinoamericana» —Juan Marichal—; y «La discontinuidad cultural española en la Edad Moderna», —Vicente Llorens—.

Finalmente, en el campo de la *Teología* hay que destacar que la Semana Internacional de Teología que giró en torno a las ponencias de cinco importantes teólogos sobre la proyección actual de la figura de Jesucristo, la crisis de Dios en nuestro tiempo y otros aspectos del mensaje cristiano, y otras tantas mesas redondas en las que leyeron comunicaciones 19 teólogos españoles.

ARTE

La Fundación ha atendido el área del Arte tanto a través de las ayudas para los estudios, la creación o la restauración artística, como mediante la organización de exposiciones, conferencias y reuniones, publicaciones artísticas, creación de un fondo pictórico propio y otros aspectos. Precisamente por esta labor la Real Academia de Bellas Artes otorgaba a la Fundación, en enero de 1976, su Medalla de Honor.

Ayuda a artistas e investigadores

La relación de artistas y estudiosos que han sido becados por la Fundación hasta 1979 inclusive alcanza la cifra de 384, que corresponde a 226 becas para España y 158 para el extranjero. Entre los temas de los trabajos promovidos figuran, entre otros, la bibliografía del libro antiguo de arte, la conservación de los materiales pétreos en los monumentos artísticos, el diseño industrial en España, mitología en la pintura española, restauración de esculturas marmóreas y la escultura gótica. Los trabajos de creación, por su parte, pertenecen a las distintas manifestaciones de las artes plásticas: pintura, escultura, grabado, dibujo, etc.

Restauraciones

De una u otra manera se ha ayudado a diferentes instituciones para distintas tareas de restauración artística. Entre todas estas operaciones, algunas han sido de especial significación y envergadura como la restauración de la portada del Monasterio de Santa María de Ripoll, el descubrimiento de pinturas murales en la iglesia de Santa María de Cuiña (La Coruña), diversas obras de restauración y recuperación en el Monasterio de Tulebras (Navarra) y las restauraciones del retablo del altar mayor de la catedral de Sevilla y de numerosos retablos góticos de iglesias de Mallorca.

Exposiciones de Arte

Por sí misma o en colaboración con distintas entidades culturales, la Fundación ha promovido 64 exposi-

ciones de arte (27 en Madrid y 37 en otras 26 capitales), acompañadas por actividades complementarias, como conferencias, conciertos o proyecciones cinematográficas.

Entre las exposiciones monográficas de grandes artistas, que por diversos motivos no han sido suficientemente conocidos en España, se encuentran las de Oskar Kokoschka, Jean Dubuffet, Alberto Giacometti, Arte U.S.A., Marc Chagall, Pablo Picasso, Francis Bacon, Wassili Kandinsky, Willem De Kooning, Maestros del Siglo XX sobre el tema de la «naturaleza muerta» y Georges Braque.

Las exposiciones de carácter didáctico estuvieron dedicadas a la Caligrafía Nacional —cuya muestra antológica se ofreció en Madrid en 1975 y posteriormente en Barcelona, Bilbao, Santa Cruz de Tenerife y Valladolid—; Arte de Nueva Guinea y Papúa (1977); «Ars Medica», historia gráfica de la Medicina (en Zaragoza, Palma de Mallorca y Madrid, en 1977-1978); el movimiento «Bauhaus» (1978); y los Grabados de Goya, que se inauguró en Madrid en 1979 para



Las restauraciones han sido parte importante de la atención de la Fundación al campo artístico.

recorrer después poblaciones españolas alejadas de los circuitos culturales habituales.

Las muestras colectivas de *artistas españoles contemporáneos*, finalmente, se iniciaron con la exposición Arte'73 —que visitó cuatro capitales españolas y cuatro extranjeras a lo largo de año y medio—. A partir de 1975 se montó la Exposición «Arte Español Contemporáneo», formada con fondos propios de la Fundación y que hasta enero de 1980 se ha ofrecido en diversas ocasiones en la sede de la Fundación y en otras 18 ciudades españolas. En este capítulo se incluyen también las cinco exposiciones de Becarios de Artes Plásticas, con obras realizadas con ayuda de la Fundación.



En los últimos cinco años la Fundación ha organizado 64 exposiciones en 26 capitales españolas.



Algunas exposiciones, como la de Grabados de Goya o la de Arte Español Contemporáneo, tienen carácter itinerante.

Conferencias, Cursos y Seminarios

La Fundación ha organizado desde 1975 a 1980 un total de 76 conferencias sobre arte. De ellas, 15 corresponden a Cursos Universitarios y el resto a presentaciones de exposiciones o ciclos de conferencias dentro del marco de aquéllas. Dichos cursos trataron de los temas «Perspectiva del arte medieval desde nuestro tiempo»; «Pasado, presente y futuro del Museo del Prado»; «Arte y cultura en Iberoamérica», «Goya en sus dibujos» y «Cuatro lecciones sobre Mu-

rillo»; impartidos, respectivamente, por los profesores José María Azcárate, Alfonso E. Pérez Sánchez, Leopoldo Castedo, Enrique Lafuente Ferrari y Diego Angulo.

Entre otras reuniones auspiciadas por la Fundación están la de la Asociación de Críticos de Arte Españoles y la del Comité Ejecutivo del CIMAM (Consejo Internacional para los Museos y Colecciones de Arte Moderno).

Publicaciones

En su labor editorial la Fundación ha dedicado una atención muy especial al Arte, a través de su colección «Tierras de España» que recoge la aportación artística de las distintas regiones españolas en su contexto geográfico, histórico y cultural, a través de estudios de profesores y críticos conocedores de cada área.

Otra edición de especial interés y valor artístico fue *La Alhambra*, en homenaje al arabista don Emilio García Gómez, realizada conjuntamente con la Fundación Rodríguez Acosta en Granada. El volumen contiene 9 serigrafías de Eusebio Sempere y 9 fragmentos de casidas arábigo-andaluzas. En total la Fundación ha editado diecisiete títulos referidos a temas artísticos.

LITERATURA

Tanto los estudios literarios como la creación en este campo han sido impulsados por la Fundación Juan March prácticamente desde el momento de constituirse, a través de Premios, Becas, Ayudas y Pensiones. Esta labor se ha extendido también al campo de las publicaciones y de la organización de seminarios, cursos y conferencias relacionados con la literatura.

Estudios y Creación

Mediante las mencionadas ayudas numerosos estudiosos han realizado investigaciones sobre los más diversos temas como el atlas lingüístico y etnográfico de Andalucía, el irracionalismo y el surrealismo en la poesía contemporánea, la historia de la literatura catalana en el siglo XIX o los primitivos textos hispánicos.

En el campo de la creación —narración, poesía, teatro— hubo diferentes ayudas. A los premios iniciales se unen las pensiones y becas concedidas posteriormente a nombres

significativos habiendo apoyado así a más de un centenar de autores.

En total, desde 1956 hasta 1980 se concedieron 10 Premios literarios y 334 becas (257 para estudios y trabajos en España y 77 para el extranjero) y se llevaron a cabo 15 operaciones especiales relacionadas con el ámbito literario. Por otra parte, cabe mencionar que desde 1972 se atendió por separado a los estudios y a

CURSOS UNIVERSITARIOS
FUNDACION JUAN MARCH

*La cultura de al-Andalus:
Historia y Literatura*

EMILIO GARCIA GOMEZ



NOVIEMBRE 1978

MARTES 7
CORDOBA

MARTES 14
SEVILLA

JUEVES 16
MÁLAGA

Doce de los 53 cursos universitarios versaron sobre temas literarios.

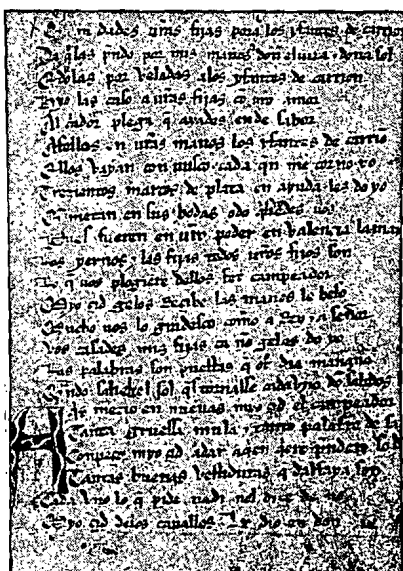

Una importante operación en el ámbito literario fue la adquisición, en 1960, del código del *Poema de Mio Cid* para su donación a la Biblioteca Nacional.

los trabajos de creación, a través de sendos departamentos.

«Literatura viva», conferencias y seminarios

En octubre de 1975 la Fundación inició unas sesiones quincenales denominadas «Literatura viva», con la finalidad de reunir en una misma sesión a un creador y a un crítico y gran conocedor de su obra. A lo largo del citado ciclo actuaron, en intervenciones seguidas de coloquio, 12 autores y otros tantos críticos.

De manera análoga se desarrolló en el mismo año el Ciclo de Novela Es-

pañola Contemporánea, en el que participaron cinco autores y otros tantos críticos especialistas en su obra y que se clausuró con una mesa redonda final seguida de coloquio público.

Los cursos universitarios sobre temas específicamente literarios versaron sobre «Tradición y renovación en Miguel Hernández» (Juan Cano Ballesta), «Novelistas hispanoamericanos de hoy» (Ricardo Gullón), «Tres poetas catalanes: Riba, Espriu y Ferrater» (José María Castellet), «Novela picaresca e historia de la novela» (Francisco Rico), «La cultura de Al-Andalus: Historia y Literatura» (Emilio García Gómez) y «La literatura española del siglo XX» (Torre Ballester).

Con motivo de ciertas efemérides los Conciertos para Jóvenes tuvieron un carácter literario. Así, en 1977, se ofrecieron recitales en homenaje a la generación poética del 27 con ocasión de su cincuentenario y, en 1979, otros recitales sobre «Jorge Manrique y la poesía española sobre la muerte» con motivo de cumplirse los 500 años del poeta.

Igualmente el movimiento literario portugués paralelo a la generación española del 27 fue objeto de estudio y homenaje a través de conferencias y una exposición sobre la revista «Presença».

La Fundación también contribuyó a la creación, y posteriores reuniones, de la Sociedad Española de Literatura General y Comparada, constituida en octubre de 1976 en la sede de la Fundación.

El poema de Mio Cid

Una de las operaciones especiales más destacadas llevadas a cabo por la Fundación fue la adquisición del código del Poema de Mio Cid o Cantar del Mio Cid, que por acuerdo del Consejo de Patronato de la Fundación se decidió en 1960 «adquirir, por precio de diez millones de pesetas, en pleno dominio, con el fin de donarlo inmediatamente, pura e irrevocablemente, al Estado español, para la Biblioteca Nacional». La donación se llevó a cabo a través del Ministro de Educación Nacional.

Publicaciones literarias

Varias de las colecciones editoriales de la Fundación están dedicadas concretamente a publicar estudios literarios. Las denominadas «Pensamiento literario español» y «Crítica literaria» y la revista mensual «Hoja Informativa de Literatura y Filología» son algunas de ellas.

Otras colecciones, como «Monografías», «Ensayos», «Serie Universitaria» o «Cuadernos bibliográficos», también ofrecen títulos de ámbito

«Consideración fenomenológica del lenguaje cristiano» por CARLOS CASTRO CUBELLS.
 «Consideraciones sobre la lengua literaria», por FERNANDO LAZARO CARRETER.
 «Ética del lenguaje» por JOSE LUIS LOPEZ ARANGUREN.
 «Universales lingüísticos y sociedad», por EMILIO LLEDO INIGO.
 «Sociología del lenguaje», por RAFAEL LLUIS NINYOLÉS.
 «Karl Bühler y la teoría del lenguaje», por JULIAN MARIAS.
 «Las lenguas y la política», por LUIS MICHELENA ELLISALT.
 «Comunicación, lenguaje y pensamiento», por JOSE LUIS PINILLOS DIAZ.
 «Del paralenguaje a la comunicación total», por FERNANDO POYATOS.
 «Las clasificaciones lingüísticas», por FRANCISCO RODRIGUEZ ADRADOS.
 «El lenguaje de la técnica», por RAMON TRUJILLO CARREÑO.
 «Para una función lúdica en el lenguaje», por FRANCISCO YNDURAIN HERNANDEZ.

El Lenguaje fue el tema general de la serie Ensayos publicados en el «Boletín Informativo» de la Fundación en 1973 y recogidos posteriormente en un volumen.

Algunos temas generales —entre ellos, el Lenguaje— han sido objeto de series de «Ensayos» publicados en el Boletín Informativo.

literario. Del mismo modo, todos y cada uno de los volúmenes de la Colección «Tierras de España» incluyen el estudio de un especialista sobre literatura.

Las publicaciones relacionadas con la literatura ascienden a veintinueve.

TEATRO

Desde diferentes perspectivas la Fundación ha dedicado especial atención al teatro a través de las distintas becas y ayudas, concedidas por concurso o directamente, y también desarrollando actividades culturales relacionadas con el teatro.

Investigación y creación

Los estudios e investigaciones, así como los trabajos de creación, se han llevado a cabo dentro de los Departamentos de Literatura correspondientes y han considerado temas y aspectos muy diversos: históricos, literarios, sociales o técnicos.

En cuanto a la creación, desde que en 1959 obtiene Antonio Buero Vallejo el Premio Literario de la Fundación, diferentes autores teatrales han conseguido becas o ayudas para poder realizar su tarea.

Seminarios y conferencias

Entre las reuniones organizadas por la Fundación sobre el teatro destaca el Ciclo sobre Teatro Español Actual, desarrollado en 1976, en el que intervinieron un total de 15 especialistas entre autores, críticos, actores y directores, y la Semana de Teatro Español actual, organizada en 1979 en Nueva York en colaboración con el Spanish Institute de esta ciudad, en la que también estuvieron representados autores, críticos y directores.

Por otra parte, algunos Cursos Universitarios trataron sobre diferentes temas relacionados con el teatro, como los del profesor Ruiz Ramón: «Para una lectura del teatro clásico español» y «Teatro español del siglo XX».

Actividades teatrales

En el escenario del salón principal de la Fundación ofrecieron representaciones en 1975 el Conjunto Coloniense para un Nuevo Teatro Instrumental, dirigido por Mauricio Kagel, y S. V. Obraztsov, fundador y director del Teatro Central Nacional de Marionetas de Moscú. Y a lo largo de 1977 lo hacían Carmen Heymann y Servando Carballar, con los Muñecos y Máscaras de su Teatro Popular.

Otras representaciones escénicas patrocinadas por la Fundación han

sido el ciclo universitario de marionetas en Madrid, Salamanca y Sevilla dirigido por Francisco Peralta, las representaciones y conferencias del Grupo de Teatro de la Universidad de Madrid en la Universidad Internacional «Menéndez Pelayo» y la representación que José Luis Gómez hizo en Nueva York del *Informe para una academia* de Kafka, dentro de la mencionada «Semana sobre Teatro Español Actual».



El fondo especializado en «Teatro Español del siglo XX» cuenta con más de 25.000 volúmenes y otro material documental.

Biblioteca y publicaciones

Dentro de la Biblioteca de la Fundación existe un fondo especializado sobre «Teatro Español del siglo XX», con más de 25.000 volúmenes, bocetos, figurines, fotografías, cintas magnetofónicas, programas, revistas, críticas y otros documentos agrupados en distintas áreas.

En cuanto a las publicaciones teatrales, la Fundación ha editado, entre otras, las obras: *Teatro Español Actual*, que recoge las intervenciones del ciclo celebrado en 1976; *Teatro y sociedad en el Madrid del siglo XVIII*, de René Andioc; y *Estudios sobre teatro español clásico y contemporáneo*, de Francisco Ruiz Ramón.

Exposiciones teatrales

Algunas exposiciones de la Fundación se han referido al teatro. Así la de Teatro Español del siglo XX, organizada en 1977 en colaboración con la Dirección General de Teatro, con motivo de la apertura del fondo especializado de la Biblioteca de la Fundación; y la dedicada a Eduardo Marquina en 1979, con ocasión del centenario de su nacimiento.

MUSICA

Tres años después de crearse la Fundación se concedieron las primeras Pensiones en los diversos géneros artísticos, con el objeto de favorecer tanto la actividad creadora como obras de carácter teórico, crítico o interpretativo. Más tarde se establecerían como becas dentro de los Departamentos correspondientes: Estudios y Creación. Por otra parte, en 1971 la Fundación comenzó a organizar distintas actividades musicales que se han convertido en parte fundamental de sus manifestaciones culturales.

Estudio y Creación

Las ayudas de música se han orientado a cuatro tipos de actividad: creación (compositores); musicología (investigación histórica, folklore, edición o estudio de obras antiguas); teoría musical y trabajos didácticos; e interpretación (dirección orquestal o coral, canto, ejecución instrumental y ballet).

En total, han sido becarios de la Fundación en este campo cultural 301 artistas o musicólogos. De estas becas, 103 fueron para trabajos en España y 198 para el extranjero.

Ciclos de conciertos

En 1971, con los «Encuentros musicales» destinados a estudiantes universitarios de Madrid, la Fundación inició la organización y realización de diferentes ciclos de conciertos que se incrementaron a partir de 1975 con la inauguración de la nueva sede.

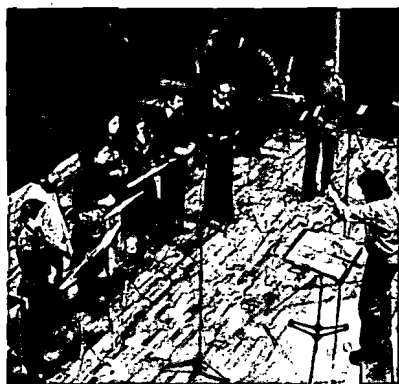

Algunos conciertos se han dedicado a estrenos musicales destacados, como el de *Zvezko Olerkia*, de Luis de Pablo.



Entre los conciertos-homenaje se cuentan los del violoncellista Rostropovich en el centenario de Pau Casals.

El contenido de estos ciclos musicales ha sido muy variado. Algunos se han dedicado a compositores famosos, seleccionando parte de su obra. Tal es el caso de los ciclos organizados sobre Juan Sebastián Bach (primero en 1972, con obras variadas; en 1976, con obras para órgano; y en 1979, con sus sonatas y partitas para violín solo); Schubert, en 1978, con motivo del 150 aniversario de su muerte, con obras variadas; y Haendel, también en 1978, con obras para órgano y orquesta.

El órgano, el piano, la guitarra clásica y los instrumentos de percusión han sido asimismo objeto o protagonistas de varios ciclos: los de Música Española para Órgano y Recitales de Piano, en 1976; los de Maestros de la Percusión Contemporánea, y Guitarra Clásica, en 1978; y el de Cuatro Pianistas Españoles, en 1979. Otros ciclos se han caracterizado por las especialidades temáticas o históricas de sus programas. Entre ellos se cuentan los de Música Barroca Italiana, en 1973 en Barcelona, y Música Barroca, en 1974 en cinco capitales españolas; los de Interpretación Contemporánea en 1976, y Lied Romántico en 1977; y finalmente, los destinados a la Música Española Contemporánea, dos en 1975 y 1977, respectivamente, y cuatro más en 1979, en colaboración con la Dirección General de la Música.

En total han sido 110 los conciertos incluidos en los ciclos musicales.

Conciertos para jóvenes

En 1975, ya en la nueva sede, la Fundación inició una serie de Con-

ciertos para Jóvenes, una vez por semana, destinados a estudiantes de bachillerato de colegios e institutos, con introducciones y comentarios de destacados críticos. En los dos cursos académicos siguientes, la periodicidad aumentó a dos o tres conciertos por semana, respectivamente; y, así, los Conciertos para Jóvenes se han venido celebrando de forma sistemática e ininterrumpida. En ellos se ha ofrecido música de cámara, piano, órgano, guitarra, arpa, música barroca y canciones tradicionales.

La iniciativa de los «Conciertos para Jóvenes» ha sido extendida por la Fundación a otras capitales españolas. Hasta 1980 fueron éstas: Barcelona, Alicante, Palma de Mallorca, Valencia, Murcia, Cuenca y Zamora. En total los Conciertos para Jóvenes entre 1975 y 1980 han sido 380.

Conciertos de mediodía

Una nueva línea de conciertos se inició en 1978 bajo la denominación de «Conciertos de Mediodía», con las características de ofrecerse los lunes a las doce de la mañana, con una duración aproximada de una hora, entrada libre y con la posibilidad de entrar o salir durante los intervalos.

Los «Conciertos de Mediodía» —33 en total hasta 1980— han incluido distintas modalidades: recitales de arpa, música de cámara, barroca, clavicémbalo, guitarra, órgano, piano y canto.

Conciertos-homenaje

Algunos conciertos se han organizado con el carácter de homenaje a figuras destacadas del mundo musical o literario. Así, además del mencionado ciclo dedicado a Schubert, se ofrecieron sendos conciertos en homenaje a Antonio Machado en su centenario, en 1975, con obras de Luis de Pablo, Carmelo Bernaola y Tomás Marco, encargadas expresamente por la Fundación con este motivo; al pianista y compositor catalán Federico Mompou; al compositor argentino Alberto Ginastera y al guitarrista y compositor Regino Sáinz de la Maza en 1977; al arpista Nicanor Zabaleta, en 1978; y, con motivo del 250 aniversario de su nacimiento, al Padre Antonio Soler, en 1979.

Conciertos especiales

En algunas ocasiones la Fundación ha organizado conciertos en el marco

de determinadas actividades culturales, como el celebrado durante la exposición de Oskar Kokoschka, y el de Música Contemporánea Portuguesa ofrecido en el marco de las actividades culturales portuguesas desarrolladas en la Fundación en 1977.

En otros casos, la singularidad de los conciertos ha venido marcada por el intérprete, la circunstancia de ser un estreno señalado o el carácter excepcional del tipo de concierto. Así por ejemplo, los recitales de Mstislav Rostropovich con motivo del centenario de Pau Casals, el estreno de *Zurezko Olerkia* de Luis de Pablo, la actuación del Conjunto Coloniense para un Nuevo Teatro Instrumental y los conciertos de Marlos Nobre,



Las restauración de órganos, la adquisición de instrumentos o el apoyo a entidades filarmónicas han sido objeto de operaciones especiales en el ámbito musical.

Dimitri Bashkirov, y el conjunto coral escocés Renaissance Group, entre otros.

El Teatro Nacional de la Opera

Otro proyecto importante en el campo de la música es el del Teatro Nacional de la Opera, cuya construcción intentó llevar a cabo la Fundación a lo largo de nueve años, desde la decisión de ceder 400 millones de pesetas para dicha construcción hasta 1971, fecha en que se canceló el proyecto. Las dificultades surgidas —especialmente las de tipo económico, al no participar otras entidades ni el Estado con las aportaciones que faltaban para hacer frente al coste de la construcción—, motivaron la cancelación definitiva por parte de la Fundación del citado proyecto.

PUBLICACIONES

Dentro de las nuevas líneas de acción cultural y científica, iniciadas por la Fundación en 1971, figuró la creación de una sección de Publicaciones que, hasta finales de 1979, ha editado 176 títulos, sin contar las publicaciones periódicas informativas ni las numerosas llevadas a cabo por terceros, con ayuda de la Fundación.

Los objetivos de esta labor editorial se centraban en publicar una serie de estudios expresamente encargados para su edición, dar a conocer trabajos promovidos por la Fundación y realizados por sus becarios, e informar periódicamente de sus propias actividades.

Esta labor editorial ha merecido diferentes reconocimientos, como la Medalla «Ibarra» del INLE al volumen **Baleares**, y la Medalla «Guillén de Brocar» de la Comisión de Ferias, Congresos y Exposiciones al *Libro de Apolonio*.

La actividad editorial en las diferentes áreas puede resumirse de la manera siguiente:

Diez volúmenes han aparecido hasta 1980 dentro de la **Colección «Tierras de España»**, editada en colaboración con Editorial Noguer. Su contenido fundamental es el estudio del arte de las distintas regiones españolas, precedido de sendas introducciones de carácter geográfico, histórico y literario.

Preparada con el asesoramiento de especialistas, la colección «Tierras de España» se inició en 1974 y constará de un total de 16 volúmenes, con textos redactados por más de sesenta especialistas y alrededor de 8.000 ilustraciones.

Editada en colaboración con Castalia, la **colección «Pensamiento Literario Español»** tiene como propósito presentar investigaciones de hispanistas españoles o extranjeros sobre épocas, géneros o figuras de la historia literaria de España.

Coeditada con Cátedra, la **colección «Crítica Literaria»** se dedica a recoger trabajos de crítica literaria relacionados con las actividades de la Fundación.

Otra colección, **Ensayos**, coeditada con Rioduero, recoge ensayos sobre un tema general, aparecidos en el Boletín Informativo de la Fundación. Se han publicado los relativos a la Ciencia, el Lenguaje, el Arte y la Historia.

Dedicada a estudios e investigaciones realizados con ayuda de la Fundación, la **colección «Monografías»** recoge trabajos científicos, técnicos o humanísticos de especial valor, en 20 disciplinas diferentes.

Los trabajos realizados por los becarios de la Fundación son también difundidos en los distintos medios científicos y culturales a través de los «Cuadernos Bibliográficos» que comenzaron a publicarse en 1974. Dichos trabajos se presentan en forma de fichas con los datos catalográficos y un breve resumen de su contenido.

En 1976, la Fundación comenzó a editar una nueva colección titulada **«Serie Universitaria»**, en la que se incluyen amplios resúmenes de algunos estudios e investigaciones llevados a cabo por los becarios, elaborados por ellos mismos, así como otros trabajos relacionados con actividades de la Fundación. Hasta finales de 1979 se han incorporado a esta colección 112 títulos.

A los capítulos anteriores hay que añadir otros 17 títulos sobre temas científicos o humanísticos, no encuadrados en las colecciones especializadas mencionadas.

Además del «Ensayo» (colaboración original y exclusiva de un especialista sobre un aspecto de un tema general) el **Boletín Informativo**, que se viene editando mensualmente desde 1974, ofrece información sobre la actividad de la Fundación en los distintos campos.

El Boletín se envía a 10.000 destinatarios: científicos, profesores, profesionales de la cultura y a entidades de carácter cultural o científico.

Asimismo se viene recogiendo de forma sistemática todas las actividades realizadas por la Fundación Juan March en los **Anales**, o memoria anual de la institución que en sus tres primeros tomos agrupó los años 1956-1962, 1963-1965 y 1966-1970, respectivamente, y que a partir de 1971 se publica con periodicidad anual.

Finalmente, la **Hoja Informativa de Literatura y Filología**, iniciada en 1973, incluye noticias, reseñas, artículos y comentarios relativos a la actualidad literaria española. Son destinatarios principales de esta publicación profesores de literatura y lengua españolas en España y en el extranjero.

BIBLIOTECA DE LA FUNDACION

Desde mayo de 1976 está abierta al público la Biblioteca de la Fundación Juan March. Posee tres zonas de lectura: una común; otra para trabajos en equipo y seminarios y una tercera con cabinas individuales. Gracias al sistema de estantes móviles la Biblioteca puede albergar más de cien mil volúmenes.

Los fondos especializados que posee son los siguientes:

- *Memorias finales* de todos los trabajos realizados por los becarios de la Fundación desde 1957. Abarcan prácticamente todas las ramas del saber hasta un total superior a los 3.500 títulos, en ejemplar único mecanografiado, que en muchos casos continúa siendo inédito. Este fondo también contiene aquellos libros y separatas de revistas publicados a partir del trabajo objeto de la beca.
- El fondo sobre Teatro Español del siglo XX se abrió al público en 1977 y tres años después dispone de 25.000 volúmenes y otro material de estudio en diferentes áreas: Textos teatrales españoles del siglo XX, bocetos, más de 2.000 fotografías de decorados y figurines, archivo fotográfico de autores, intérpretes y representaciones, críticas y estudios procedentes de libros, revistas y periódicos, y otro material afín.
- La *Biblioteca General de la Ciencia* reúne estudios e investigaciones sobre la Ciencia en general, desde perspectivas históricas, sociológicas y filosóficas.
- Una sección dedicada a *Fundaciones* recoge, junto a obras generales y de consulta, una amplia documentación compuesta por guías, directorios, memorias anuales y otro material relativo a Fundaciones españolas y extranjeras.
- Otro fondo lo constituyen todas las Publicaciones de la Fundación

Juan March, desde sus inicios editoriales en 1971, con las colecciones «Monografías», «Ensayos», «Tierras de España», «Pensamiento literario español», «Crítica Literaria», «Serie Universitaria» y «Cuadernos Bibliográficos», además de las publicaciones periódicas Boletín Informativo, Hoja Informativa de Literatura y Filología y Anales.



La biblioteca que la Fundación tiene abierta al público en su sede de Madrid, además de un fondo heterogéneo, mantiene varios especializados, como los dedicados a Teatro Español del siglo XX, la ciencia o las investigaciones de becarios.



Por otra parte, además de un reducido fondo general heterogéneo, la Biblioteca dispone de los números correspondientes de más de 150 revistas relacionadas con los fondos especializados que mantiene.

REALIZACIONES ASISTENCIALES

En el campo de la Asistencia Social la Fundación Juan March ha llevado a cabo 324 ayudas de muy distinta índole entre los años 1955 y 1980, algunas de ellas de especial envergadura.

AYUDA MEDICO-SANITARIA

Parte de las ayudas con carácter de Asistencia Social se han destinado al campo *médico-sanitario*.

Instituto «Flor de Maig»

Una de las operaciones más ambiciosas llevadas a cabo por la Fundación es el Instituto Neurobiológico y de Investigación «Flor de Maig», construido en Sardanyola (Barcelona) tras una inversión de 180 millones de pesetas y cedido a la Diputación en 1975.

Los fines del Instituto son la investigación y las actividades básicas que de ella puedan establecerse sobre la subnormalidad mental infantil y juvenil hasta la adolescencia, en todos los aspectos.

Para alcanzar los objetivos previstos se proyectaron dos grandes cauces de actividad. En el relativo a la investigación se procedería al traslado a «Flor de Maig» del Instituto Provincial de Bioquímica Clínica-Fundación Juan March de Barcelona con la promoción de aspectos referentes al diagnóstico. Por otro lado, la unidad de promoción asistencial se destinó a informes-estudios de la situación social del subnormal en la provincia, control médico de los subnormales, banco de datos, información-asesoría-seguimiento en las acciones de los ayuntamientos y establecimiento de programas de actuación provincial.

Otras ayudas médico-sanitarias

En este mismo apartado hay que mencionar numerosas ayudas concretadas en la dotación de diverso material —bombas de cobalto, rayos X, corazón-pulmón artificial, instrumentos quirúrgicos o ambulancias— a distintas instituciones, sanatorios, hospitales y centros médicos.

ASISTENCIA SOCIO-CULTURAL Y EDUCATIVA

Asimismo ocupa un lugar destacado el conjunto de ayudas concedidas para desarrollar actividades de carácter cultural y educativo, por parte de entidades con fines de asistencia social.

Este tipo de ayudas es muy variado, abarcando desde la construcción y equipamiento de escuelas, bibliotecas o centros culturales hasta la ayuda económica a las instituciones cuya labor específica se sitúa en estos campos asistenciales. Ejemplos ilustrativos de estas ayudas son las destinadas a la construcción y puesta en marcha del centro de promoción social y educativo «Virgen de la Chanca», en Almería, para jóvenes no comprendidos en edad escolar y para la formación profesional de adultos, y a la construcción y habilitación de un Colegio de Enseñanza Media en Viella (Lérida).

En el campo educativo se encuentran las concedidas a la Escuela Graduada Juan XXIII en Ibiza, al Ayuntamiento de Campos del Puerto para la Biblioteca, o la Escuela de Periodismo de la Iglesia, entre muchas otras.

RESIDENCIAS Y ASILOS

Otras ayudas se han orientado hacia residencias y asilos o instituciones que promueven este tipo de asistencia social. Tales son, por ejemplo, la Institución Cottolengo, Hermanos Hospitalarios de San Juan de Dios, Casa-Cuna de Palma y de Inca, Fundación Santa María del Pózo, Hermanas de la Cruz de Sevilla y Hermanitas de los Ancianos Desamparados, en Valencia, entre otros casos.

MARGINADOS

De lo realizado por la Fundación dentro de este capítulo cabría destacar, entre otras, la ayuda a la Obra de Integración Social (Obinso) de Barcelona para la puesta en marcha de un Centro Rural de Marginales y la destinada a la realización de estudios y seminarios por parte del Instituto de Reinserción Social, también de Barcelona. Otras ayudas se han destinado a la atención de los subnormales.

CONSTRUCCIONES SOCIALES

Como simple muestra de esta labor se pueden citar las obras totales o parciales promovidas a favor de la Casa Hospicio de Lluch-mayor, la Cofradía de Pescadores de Cala Ratjada, Patronato de Casas Nuestra Señora de la Antigua en Guadalajara, la Constructora Benéfica Juan March en Ibiza, y el Casal d'El Toro en Menorca, entre otras.

EXPOSICION MATISSE HASTA EL 14 DE DICIEMBRE

■ La muestra ofrece 62 óleos, dibujos, guaches recortados y esculturas

Hasta el próximo 14 de diciembre permanecerá abierta en la sede de la Fundación Juan March la Exposición de 62 obras de Henri Matisse, inaugurada el 14 del pasado octubre. La muestra del célebre artista francés, que sólo se exhibirá en Madrid, ofrece una selección de obras realizadas de 1896 a 1952 en diversas modalidades: 41 óleos de distintas etapas y estilos, 11 dibujos, 6 guaches recortados, 4 esculturas en bronce; y los libros ilustrados *Jazz* y *Florilegio de los amores de Ronsard*.

Las obras proceden de 22 propietarios, entre ellos los Museos Matisse de Niza, de Arte Moderno de Nueva York y del Centro Georges Pompidou, de París; Fundación Maeght, de Saint-Paul-de-Vence (Francia); galerías de arte, como la Beyeler de Basilea; y diversos coleccionistas privados.

Dentro de la serie de actos —conferencias y conciertos— que organizó la Fundación en su sede como complemento de la Exposición Matisse, y de los que se ofrecerá un resumen en el próximo Boletín, figura la proyección de diversas películas y documentales sobre la vida y la obra del artista. Estas sesiones cinematográficas han sido organizadas en colaboración con la Embajada de Francia en Madrid. La proyección tendrá lugar los viernes, a las 19,30 horas en la sede de la Fundación Juan March, durante el tiempo en que permanezca abierta al público la Exposición.

Ofrecemos seguidamente una biografía de Matisse y algunos juicios críticos que ha merecido la obra del célebre pintor francés.



BIOGRAFIA DE MATISSE

Henri Matisse nace el 31 de diciembre de 1869 en Chateau-Cambrésis (Norte de Francia). Toda su infancia la pasa en Bohain (Picardía). De 1882 a 1887 cursa estudios en el Liceo de Saint-Quentin. En ese último año inicia la carrera de Derecho en París y entra a trabajar como pasante de abogado en Saint-Quentin.

Durante una larga convalecencia, a raíz de una operación de apendicitis, en 1890 Matisse comienza a pintar y al año siguiente se matricula en la Academia Julian, de París y, al poco tiempo, en el Estudio de Gustave Moreau, en la Escuela de Bellas Artes. Allí conoce a Rouault y a Bussy.

En 1895 vive Matisse en la calle Saint-Michel, 19, de París, dedicado a pintar exteriores. Ese mismo año viaja a Bretaña, con Emile Wéry y al siguiente expone con éxito en el Salón de la Société Nationale des Beaux Arts. En el verano vuelve a Bretaña donde conoce a John Russell, amigo de Van Gogh y de Monet. En 1898 se casa con Amélie Parayre. Descubre el sur (Córcega, Tolosa, Perpiñán). Estando en París, en 1898, nace su hijo Jean y dos años más tarde, su otro hijo Pierre. Atraviesa por entonces Matisse un período de grandes dificultades económicas.

*De 1903 datan sus primeros grabados (aguafuertes y puntas secas) y su primera escultura importante (El Ciervo). Al año siguiente presenta su primera exposición individual en la Galería Ambroise Vollard y exhibe 13 lienzos en el Salón de Otoño. En 1905 su cuadro *Lujo*, calma y voluptuosidad (título tomado de un poema de Baudelaire) es expuesto en el Salón de los Independientes y adquirido por Signac. Matisse, convertido ya en primera figura, expone en el Salón de Otoño con Derain, Marquet, Rouault, Vlaminck y otros artistas que son bautizados con el nombre de «fauves».*

En 1906 viaja a Argelia y empieza



«Mme. Greta Prozor», 1916.

*a interesarse por el arte negro. Conoce a Picasso en casa de Leo Stein. De entonces datan sus primeras litografías y grabados sobre madera. Al año siguiente, tras un viaje por Italia y una temporada en Collioure, algunos de sus admiradores montan un estudio en la calle Sèvres donde Matisse enseña. Poco después el pintor lo traslada al Boulevard des Invalides. En 1908 expone en Nueva York dibujos, acuarelas y grabados en la Galería de Alfred Stieglitz y publica las Notas de un pintor. Poco a poco Matisse va perdiendo interés por su actividad pedagógica. Firma su primer contrato con la Galería Bernheim-Jeune. En Moscú la Toison d'Or le consagra una importante publicación. En ese mismo año, 1909, hace la primera versión de *La Danza* y de *Naturaleza muerta con La Danza*.*

*Siguen varias exposiciones, entre ellas las de Manet y los Post-Impresionistas en el Salón de Otoño (primeras cabezas de Jeannette, *La Danza*, segunda versión y *La Música*); viaje a España y a Moscú, donde estudia los iconos, y en 1911 marcha a*

Tánger, a donde regresa en diciembre del año siguiente.

Al estallar la guerra de 1914, su exposición en Berlín es interrumpida. Matisse se instala en Collioure con su familia y allí simpatiza con Juan Gris, a quien trata de ayudar. Tras exponer al año siguiente en Nueva York y pasar largas temporadas en París, en 1916 está por primera vez en Niza, a donde volverá repetidas veces y donde se instala desde 1921, para pasar la mitad del año.

En 1927 Pierre Matisse organiza una exposición en Nueva York, en la Valentine Dudensing Gallery. Se le concede a Matisse el Premio Carnegie. De esos años son varias de sus esculturas (*Henriette II*, *Henriette III*, *Desnudo echado II*, *Desnudo echado III*) y gran número de aguafuertes y litografías. En 1930 la Editorial Skira le encarga la ilustración de las *Poesías de Mallarmé*. Ese año Matisse forma parte del Jurado que concede a Picasso el Premio Carnegie. Expone en París, en Basilea, en el Museo de Arte Moderno de Nueva York y trabaja en la decoración para la Fundación Barnes (*La Danza*). Al poco tiempo de estallar la guerra, en

1939, Matisse visita en Ginebra la exposición de pinturas del Prado y vuelve a Niza en octubre.

En 1943, después de un ataque aéreo sobre Cimiez, se instala en Vence donde pinta *El laúd* y *Limonos sobre fondo rosa*. En 1944 es detenida Madame Matisse. Trabaja el pintor por entonces en la ilustración de *Les fleurs du mal*, de Baudelaire. Picasso consigue que Matisse esté representado en el Salón de Otoño de la Liberación. Vuelve al año siguiente a París, expone con Picasso en Londres y en otras ciudades europeas.

En 1947 se publica *Jazz* y tres años después, los *Poemas de Charles d'Orléans* (litografías). Matisse es laureado en 1950 en la XXV Bienal de Venecia y comparte su premio con Henri Laurens. En 1951 se inaugura la Capilla de Vence, decorada por el artista. Al año siguiente, se inaugura el Museo Matisse en Chateau-Cambrésis. Tras varias exposiciones en la Tate Gallery de Londres y en Nueva York (Galerías Curt Valentine y Paul Rosenberg), Matisse muere el 3 de noviembre de 1954 en Niza. Es enterrado en el cementerio de Cimiez.



Fragmento de «La odalisca del cofre rojo», 1926.

UN HOMBRE FUERA DE LO COMUN

«Cabe preguntarse siempre qué es lo que confiere a la obra de Matisse esa cualidad totalmente excepcional, propia sin duda de un hombre fuera de lo común y, además, de una obra digna de los más grandes maestros. Cualidad humanista, inspirada: equilibrio perfectamente medido entre los grandes valores humanos, la inteligencia y las emociones; que crea las normas de su propio lenguaje (...).

Hay en la obra de Matisse una comprensión casi musical de la presencia del modelo. Una finalidad que encuentra su forma en los rasgos de un rostro, y se hace línea, color, espacio. El contorno y la superficie resultantes reflejan una total confianza en la vida; una tonalidad que reclama el respeto humano, una fe casi religiosa (...).

La obra de Matisse, en conjunto, por su gran número de obras maestras —cuadros, dibujos, esculturas— es siempre una vida entera que se mide por la búsqueda de la perfección, y la encuentra, junto a la belleza, en las perspectivas del mundo.»

Pontus Hulten (*Oeuvres d'Henri Matisse (1869-1954)*). Catálogo del Centro Pompidou, Musée National d'Art Moderne. Paris, 1979).

UN UNICO ESPACIO QUE DESBORDA EL CUADRO

«La contemporaneidad del arte de Matisse deriva esencialmente de la cualidad espacial de sus cuadros, abierta a todos lados, y de la percepción más libre de los objetos que tal cualidad hace posible.

Aunque Matisse recurrió a las relaciones proporcionales dentro del cuadro, éstas no determinan el espacio en el que la realidad descrita se conforma. Esta realidad, por consiguiente, no es experimentada como parte de todo el cuadro, interrelacionada con su estructura espacial y, por tanto, vista desde fuera; sino que las figuras y objetos se despliegan libremente y poseen un espacio propio en torno a ellas, un espacio que se expande en todas direcciones, más allá

de los límites del cuadro. Aunque siga dominando la superficie, como era programático en la pintura Fauve, no se excluyen los efectos de profundidad, como lo muestran muchos cuadros de ventanas. El interés de Matisse por este motivo consistía precisamente en que para él, el espacio, como decía, *ne fait qu'un depuis horizon jusqu'à l'intérieur de ma chambre-atelier*. Y este 'único' espacio nos envuelve también a nosotros, en cuanto observadores, en cuanto que también participamos de la realidad pictórica.»

Franz Meyer (Catálogo de la Exposición de Matisse en la Galería Marlborough de Zurich, 1971).

TEMAS RECURRENTES

«En una visión de conjunto, en el arte de Matisse se perfilan una serie de temas recurrentes que él exploró de diferentes modos, global y fragmentariamente, a lo largo de su carrera. Así, de la incorporación de los miembros de una familia a los temas de sus primeras naturalezas muertas resultaron sus interiores domésticos; la exploración, primero del



«El silencio llena las casas», 1947.



«Piñas en un cesto», 1926.

paisaje y después del modelo, desembocó en la creación de sus composiciones pastorales con figuras. El motivo de la ventana hizo posible el puente entre el mundo interior y el exterior. Los temas se multiplican y se van desarrollando a medida que su arte evoluciona; se entretajan incluso, como los arabescos de sus cuadros. De ahí la impresión de dislocamiento o desarticulación casi que produce la totalidad de su obra cuando se la examina cronológicamente.»

John Elderfield («Matisse in the Collection of the Museum of Modern Art». Nueva York, 1978).

LECCION REVOLUCIONARIA

«Matisse fue un revolucionario. No le bastó con introducir una simple modificación estética en el ámbito inalterado de la pintura. Otros artistas, en el siglo XX, han aportado innovaciones notables sin que el ámbito

de la pintura haya sido modificado en sí mismo (...) Matisse puso en cuestión el rol estético del arte, lo que ninguno de los novadores del siglo XX había imaginado nunca rechazar, exceptuando a Duchamp. Pero mientras Duchamp niega las 'bellas artes', Matisse las trasciende (...). Hoy, en que la noción del arte admitida desde el Renacimiento no responde ya a las aspiraciones de los hombres, la lección revolucionaria de Matisse puede ser al fin comprendida y aceptada.

«La característica del arte moderno, dice Matisse, es participar de nuestra vida'. Esta verdad, que hoy está tan universalmente admitida y que nos parece básica, fue Matisse quien la proclamó y la impuso. Confiere a la pintura una virtud activa, la obliga a ir por delante del espectador y, al mismo tiempo, invita a éste a actuar sobre ella. Una pintura de Matisse es incompleta sin tal participación. Exige, llama.»

Pierre Schneider (*Henri Matisse*. Catálogo de la Exposición del Centenario, en el Grand Palais, 1970).

ELABORACION MISTERIOSA

«La obra de Matisse, que abarca cerca de sesenta años, y que ha abierto tantas vías nuevas, es exigente, austera a veces, ha preferido la renuncia a la repetición inútil, está marcada por la inteligencia y la decisión, sin que jamás se haya alterado la vivacidad de la sensación. Muy pronto Matisse se encontró al nivel de los pintores más importantes que le habían precedido (...). Amigo vigilante y atento de los mejores de sus contemporáneos, Matisse guardó siempre, incluso para aquellos que más gratos le eran, un secreto que correspondía a la elaboración misteriosa de su obra. Quizá por ello, aunque fuera considerado ya por sus compañeros del Estudio Gustave Moreau como un guía, y aunque él mismo enseñó durante muchos años, su nombre no puede quedar ligado a ningún movimiento, ni siquiera al Fauvismo, y su obra no fue continuada por ningún discípulo.»

Jacques Lassaigue (*Matisse*. Ginebra, Ediciones Skira, 1959).

CATALOGO DE LA EXPOSICION

OLEOS

1. La sirvienta bretona, 1896
90×75 cm.
2. Interior con sombrero de copa, 1896
80×95 cm.
3. Bodegón con frutas y botellas, 1896
60×73 cm.
4. Bodegón a contra luz, 1899
74×93,5 cm.
5. Interior con armonio, c. 1900
73×55 cm.
6. Interior en Collioure, 1905
59×72 cm.
7. El puerto de Abaill, 1905
60×148 cm.
8. La joven de la sombrilla, 1905
46×38 cm.
9. Joven junto al arroyo, 1906
35×28 cm.
10. El ídolo, 1906
73×60 cm.
11. La música, 1907
73,4×60,8 cm.
12. Bañista, 1909
92,7×74 cm.
13. La argelina, 1909
81×65 cm.
14. La puerta en Collioure, 1914
116×88 cm.
15. La rama de lilas, 1914
146×97 cm.
16. Rama de hiedra, 1915
60×50 cm.
17. El frutero de naranjas, 1910
54×65 cm.
18. Las calabazas, 1916
65,1×80,9 cm.
19. Mme. Greta Prozor, 1916
147×64 cm.
20. Mujer española, 1917
65×53 cm.
21. El pintor en su taller, 1917
146,5×97 cm.
22. Jardín de Issy, 1917-19
130×89 cm.
23. Interior con estuche de violín, 1918-19
73×60 cm.
24. Temporal en Niza, c. 1919-20
60×73,5 cm.
25. Meditación (después del baño), 1920
73×54 cm.
26. Interior en Niza, la siesta, 1922
66×54,5 cm.
27. Piñas en un cesto, 1926
47×38 cm.
28. La odalisca del cofre rojo, 1926
50×64,5 cm.
29. Bailarina de pie, armonía gris, 1927
56×38 cm.
30. Mujer con madrás, 1929-30
180×152 cm.
31. Retrato con vestido blanco, 1934
113×73 cm.
32. El sueño, 1935
80×65 cm.
33. Desnudo en un sillón, planta verde, 1937
73×60 cm.
34. El sueño, 1940
81×65 cm.
35. Mujer sentada con fondo negro, 1942
55×46 cm.
36. Lectora con mesa amarilla, 1944
53,5×72,5 cm.
37. Sillón de rocalla, 1946
92×73 cm.
38. Bodegón con granadas, 1947
76,5×56 cm.



«Jardin de Issy», 1917-19.

Henri - Matisse

39. El silencio llena las casas, 1947
61 x 50 cm.
40. Interior con helecho negro, 1948
116 x 89 cm.
41. Katia con vestido amarillo, 1951
81 x 60 cm.
56. Bañista entre juncos, 1952
118 x 171 cm.
57. Desnudo azul IV, 1952
103 x 74 cm.
58. Desnudo azul, la rana, 1952
141 x 134 cm.

DIBUJOS

42. Interior con biombo, 1924
Carboncillo
40 x 50,2 cm.
43. Joven sentada con vestido de redicilla, 1939
Carboncillo
65 x 50 cm.
44. Mujer desnuda sentada, 1940
Lápiz
32 x 24 cm.
45. Desnudo dormido con las manos detrás de la cabeza, 1941
Carboncillo
52,5 x 40,5 cm.
46. Retrato de Fabiani, 1943
Lápiz
53 x 40,6 cm.
47. Baudelaire - La cabellera, 1944
Carboncillo
61 x 40 cm.
48. Retrato de mujer, 1944
Tinta china
49 x 36,5 cm.
49. Amarylis, 1945
Carboncillo
53 x 40 cm.
50. Retrato de Madame Maeght, 1945
Tinta china
51 x 38 cm.
51. Carmen, 1950
Lápiz
40,6 x 26,2 cm.
52. El matorral, 1951
Tinta china
149 x 151 cm.

ESCULTURAS (bronce)

59. Torso desnudo I, 1909
190 x 116 x 13 cm.
60. Torso desnudo II, 1913
188 x 116 x 14 cm.
61. Torso desnudo III, 1917
190 x 114 x 16 cm.
62. Torso desnudo IV, 1930
190 x 114 x 16 cm.

LIBROS

63. *Jazz*
(20 planchas)
Tirada 100 álbumes
42 x 65 cm.
Tériade Editeur, Paris, 1947
64. *Florilegio de los amores de Ronsard*
(126 litografías)
38,5 x 28 cm.
Albert Skira, Paris, 1948.



«Bailarina de pie, armonia gris», 1927.

GUACHES RECORTADOS

53. El bailarín, 1937-38
75 x 62 cm.
54. Boceto para «inspiración», 1945
36,5 x 55,5 cm.
55. El tornillo, 1951
175 x 82 cm.

LOS LUNES, «CONCIERTOS DE MEDIODÍA»

■ Próximos recitales de piano, órgano, guitarra y clave

El piano, el órgano, la guitarra, el clave y la música de cámara y vocal son las modalidades de los «Conciertos de Mediodía» que desde el 20 de octubre pasado se celebran, todos los lunes por la mañana, en la sede de la Fundación Juan March, con distintos programas e intérpretes en cada ocasión.

Los días 3, 10, 17 y 24 de noviembre, a las 12 horas, actuarán sucesivamente **María Luisa Ozaita**, con un recital de clave; **Anselmo de la Campa**, con un recital de piano; **Luis Elizalde**, con otro de órgano; y el dúo de guitarras que forman **Rocio Herrero** y **Antonio Hernández-Gil**.

La serie de «Conciertos de Mediodía», iniciada en abril de 1978, se dedica a distintas modalidades musicales. La duración aproximada de estos conciertos es de una hora, pudiéndose salir o entrar a la sala durante los intervalos. La entrada es libre.

MARIA LUISA OZAÍTA es titulada en piano, composición y cembalo. Como compositora ha estrenado diversas obras y ha dado numerosos conciertos en España y otros países de Europa.

ANSELMO DE LA CAMPA, madrileño, estudió en el Real Conservatorio Superior de Música de Madrid, donde actualmente es profesor en la cátedra de Manuel Carra.

LUIS ELIZALDE, tras estudiar en el Pontificio Instituto de Música Sacra de Roma, se diplomó en órgano con el maestro Ferruccio Vignanelli. Actualmente es director y profesor de órgano en la Escuela Superior de Música Sagrada y de Pedagogía Musical de Madrid.

ROCIO HERRERO estudió en el Real Conservatorio Superior de Música de Madrid, en Siena y en París. Tras una gira de conciertos por Europa, en 1969 se incorporó como profesora de guitarra en el Conservatorio de Madrid.

ANTONIO HERNANDEZ-GIL forma desde 1978 un dúo de guitarras con Rocio Herrero. Profesor Adjunto de Derecho Civil en la Universidad Complutense, alterna esta acti-

vidad con la labor de investigación musical.

CONCIERTOS CELEBRADOS

Los Conciertos de Mediodía del presente curso se iniciaron el 20 de octubre con la actuación del **Dúo Mateu-Sarmiento**, con un concierto de viola y piano, con obras de M. Marais, Schostakovitch y Schumann; y prosiguieron con un recital de canto de la soprano **Amable Díaz**, acompañada al piano por **Alberto Gómez**. El programa de este segundo concierto incluyó piezas de Weckerlin, Schubert, Wolf, Turina y Rodrigo.

EMILIO MATEU estudió violín y viola en Valencia y en Madrid. Viola solista de la Orquesta de RTVE, ha formado parte de diversos grupos de cámara (Quinteto SEK, ESTRÓ, Cuarteto de Solistas de la Orquesta de RTVE). Actualmente ocupó la cátedra de viola en el Real Conservatorio de Música de Madrid.

LUCIANO G. SARMIENTO, santanderino, estudió Música en Bilbao y posteriormente en Munich, con Hugo Steurer. Además de su actividad como pianista, ha desarrollado una intensa labor de investigación sobre técnicas pedagógicas de la música. Fundó el Instituto Psicopedagógico de las Artes.

AMABLE DIAZ ha cursado la carrera de piano y de canto en el Real Conservatorio Superior de Música de Madrid, con Premio de Honor Fin de Carrera. Ha obtenido recientemente el «Lucrecia Arana», del Conservatorio de Madrid.

ALBERTO GOMEZ estudió en el Real Conservatorio de Música de Madrid, en el que es profesor de piano desde 1973.

CONCIERTOS Y RECITALES PARA JOVENES

■ Durante el primer trimestre: conciertos de piano y música de cámara; y recitales de poesía sobre Quevedo

Dos modalidades musicales —el piano romántico y dúo de flauta y piano— y recitales de poesía sobre Quevedo integran los programas de la serie «Conciertos para Jóvenes» de la Fundación Juan March que se celebran desde el pasado 14 de octubre en la sede de esta institución, tres veces por semana, a las 11,30 de la mañana. Estos conciertos que desde 1975 viene desarrollando la Fundación en Madrid y en otras capitales españolas, se destinan a estudiantes de los últimos cursos de bachillerato.

A lo largo del primer trimestre del curso actuarán en los Conciertos para Jóvenes **Antonio Arias** (flauta) y **Ana María Gorostiaga** (piano), quienes ofrecerán, los martes, recitales a dúo con un programa integrado por obras de Mozart, F. Martín, Van Eyck, C. Reinecke y B. Bartok. Los comentarios orales de estos conciertos los realizará el crítico musical **Tomás Marco**. Los viernes, el pianista **Joaquín Parra** ofrecerá recitales para este instrumento, con obras de Schumann, Chopin, Liszt y Albéniz; con explicación a cargo del crítico musical **Antonio Fernández-Cid**.

Los jueves continuarán los recitales de poesía sobre «Quevedo y la sociedad de su tiempo», a cargo de **Carmen Heymann** y **Servando Carballar**. Estos recitales que, de enero a marzo pasado organizó en su sede la Fundación Juan March, para conmemorar el cuarto centenario del nacimiento de Francisco de Quevedo, abarcan varios poemas del célebre escritor español y un fragmento de su novela más conocida, *El Buscón*. La explicación oral previa corre a cargo de **Elena Catena**, Profesora Adjunta de la Facultad de Filología de la Universidad Complutense y Vicedecana de la misma. El programa se ha estructurado con un criterio temático —la crítica social, el dinero, el barroco, la sátira personal, el amor y el hambre— para una mayor comprensión de Quevedo y de los problemas de la España del siglo XVII.

LOS INTERPRETES

ANTONIO ARIAS nació en Madrid en 1951. Estudió violín y flauta en el Real Conservatorio Superior de Música de Madrid, trasladándose posteriormente a París, becado por la Fundación Juan March, donde

perfeccionó sus conocimientos de flauta con A. Marion.

ANA MARIA GOROSTIAGA, tras realizar sus primeros estudios musicales en el Conservatorio de Madrid con su padre y con Enrique Aroca, obteniendo numerosos premios, amplió estudios en Italia y Francia. Especializada en música de cámara, ha colaborado con grandes figuras españolas y extranjeras.

JOAQUÍN PARRA estudió en el Real Conservatorio Superior de Música de Madrid, con Premio Extraordinario de Piano, y amplió sus conocimientos pianísticos con Julia Parody, Alfred Cortot, Guido Agosti y Alicia de Larrocha, entre otros maestros. Ha realizado numerosas actuaciones como solista y con orquesta y ejerce la enseñanza de piano en el Real Conservatorio de Música de Madrid.

CARMEN HEYMANN y **SERVANDO CARBALLAR** han investigado sobre poesía y teatro medievales en su doble vertiente fonética-filológica y literaria-teatral; experiencias que desembocaron en la creación de un Teatro Popular de Muñecos y Máscaras. Han actuado en años anteriores en esta misma serie de recitales para jóvenes de la Fundación, con programas en homenaje a la Generación del 27 y a Jorge Manrique en su quinto centenario.

Durante el pasado curso 1979-80, la Fundación Juan March organizó un total de 102 conciertos: 33 recitales de piano —en Zaragoza, Zamora, Benavente y Toro—, y 69 conciertos en Madrid, de diversas modalidades. Asistieron a los mismos un total de 27.033 chicos y chicas. Iniciados en Madrid en 1975, con la Orquesta Sinfónica de Madrid, los Conciertos para Jóvenes de la Fundación Juan March se han ampliado desde entonces a varias capitales españolas y a diversas modalidades musicales.

ESTUDIOS DE ROMANISTAS EUROPEOS Y AMERICANOS

■ Libro jubilar en homenaje al Profesor Harri Meier de la Universidad de Bonn

Con el título de Romanica Europaea et Americana se ha publicado en Alemania un libro en honor del profesor Harri Meier, Catedrático jubilado de Filología Románica de la Universidad de Bonn, con motivo de sus 75 años cumplidos en 1980 y en homenaje a su intensa labor investigadora y docente en el campo de la Lengua y la Literatura Románicas.

El libro, en cuya difusión ha colaborado la Fundación Juan March, incluye 71 estudios, escritos especialmente para esta ocasión por profesores e investigadores romanistas, discípulos o amigos del homenajeado, pertenecientes a numerosos países europeos y americanos.

Este hecho responde también al propósito de reflejar en particular la múltiple actividad desarrollada por el profesor Meier en muchos países latinos, tanto en el dominio científico como en el de la política cultural, así como sus amplias relaciones científicas personales en numerosos países.

La obra del profesor Meier ha tenido gran resonancia fuera de Alemania y su actividad en el intercambio cultural internacional es muy importante. Durante muchos años fue vicepresidente del Ibero-Club de Bonn, ocupándose como tal sobre todo de los contactos con los embajadores residentes en Bonn y con las Universidades españolas e hispanoamericanas, y hasta su jubilación participó en la comisión mixta encargada de la puesta en práctica del Convenio Cultural hispano-germano.

A juicio de los editores, «en decenios de general estrangulamiento temático y metódico, Harri Meier ha sacado impulsos para la reflexión y la acción de una comprensión de nuestra Ciencia, en la cual el conocimiento de los grandes contextos —el tiempo, el espacio, las formas idiomáticas de expresión y la historia de la

investigación— es la base para el desarrollo de la especialidad».

Diez de los mencionados 71 trabajos incluidos en el libro —cuya edición ha preparado el profesor Dieter Woll, Director (como también lo fuera el profesor Meier) del Departamento de Español del Instituto de Traducción e Interpretación de la Universidad de Heidelberg—, han sido escritos en castellano y uno en catalán.

Sus autores y temas son los siguientes: Manuel Alvar, «*Tienllas* (Berceo, *Mil.*, 246 a, 273 c)»; Margit Frank, «*Lazarillo de Tormes*. Autor-Narrador-Personaje»; Constantino García, «Descendientes en gallego del lat. *s e r u s*, -a, -u m y derivados»; Guillermo L. Guitarte, «Rufino José Cuervo y William Dwight Whitney»; Rafael Gutiérrez Girardot, «Para una interpretación de las 'Silvas' de Andrés Bello. Un esbozo»; Rafael Lapeña, «Español antiguo *linencia, linenciar, linencioso*»; Juan M. Lope Blanch «Un sistema de numeración festivo»; Rodolfo Oroz, «Los números en la poesía de Gabriela Mistral»; Marius Sala, «Aspectos sintácticos del contacto entre lenguas en el dominio románico»; Gertrud Schumacher de Peña, «El pasado en el español andino de Puno/Perú»; y Gonzalo Sobejano, «Prosa poética en *El Criticón*: Variaciones sobre el tiempo mortal».

Romanica Europaea et Americana, Festschrift für Harri Meier 8. Januar 1980. Bouvier Verlag, Bonn, 1980. 675 págs.

NUEVOS TITULOS EN «SERIE UNIVERSITARIA»

Cinco nuevos títulos se han incorporado últimamente a la Colección «Serie Universitaria», editada por la Fundación, en la cual se incluyen resúmenes amplios de algunos estudios e investigaciones llevados a cabo por los becarios de la Fundación y aprobados por los Secretarios de los distintos Departamentos, así como otros trabajos de carácter científico y humanístico relacionados con actividades culturales de la Fundación.

Los resúmenes en que consisten los volúmenes de la «Serie Universitaria» son realizados por los propios becarios a partir de las memorias originales de su estudio e investigación, las cuales se encuentran en la Biblioteca de la Fundación a disposición de los interesados.

Los nuevos títulos de esta Serie, que se reparten gratuitamente a investigadores, Biblioteca y Centros especializados de toda España son los siguientes:

126. **Conxita Mir Curcó.**
Elecciones legislativas en Lérida durante la Restauración y la III República: Geografía del voto.
51 páginas.
(Beca España, 1978. Historia.)
127. **Joaquín Marro.**
Dinámica de transiciones de fase: Teoría y simulación numérica de la evolución temporal de aleaciones metálicas enfriadas rápidamente.
58 páginas.
(Beca España, 1977. Física.)
128. **Jorge de Esteban Alonso.**
Los condicionamientos e intensidad de la participación política.
53 páginas.
(Beca Extranjero, 1973. Ciencias Sociales.)
129. **Mercedes Gracia García.**
Estudio de cerámicas de interés arqueológico por espectroscopia Mössbauer.
58 páginas.
(Beca España, 1977. Química.)
130. **Rogelio Reyes Cano.**
Medievalismo y renacentismo en la obra poética de Cristóbal de Castillejo.
50 páginas.
(Beca España, 1978. Literatura y Filología.)

TRANSPORTES PUBLICOS Y DESARROLLO DE MADRID

■ Investigación geográfica del profesor Antonio López Gómez

Con ayuda de la Fundación, Antonio López Gómez, Catedrático de Geografía de la Universidad Autónoma de Madrid, ha llevado a cabo una investigación sobre los transportes públicos y el desarrollo urbano de Madrid.

El estudio parte de varios hechos básicos, tales como el crecimiento extraordinario de la ciudad —pero manteniendo una gran centralidad los lugares de trabajo—; desarrollo a base de ciudades-dormitorio; la necesidad de un transporte esencialmente radial, con líneas transversas, adoptando la red una forma de tela de araña; y subordinación —en tiempo y en planificación— de la red de transporte a la expansión urbana.

La tendencia general de los transportes públicos de Madrid en los últimos años aparece confusa, señala el profesor López Gómez. En el metro se mantiene, sin duda, el descenso; pero la nueva línea inaugurada en 1979 puede influir favorablemente. En el autobús la ligera disminución de 1974 cambia en 1977. De cualquier forma, en el conjunto de los transportes colectivos hay un descenso desde 1974, que debe explicarse por la mala calidad del servicio, y por ello, otra vez, un mayor uso del coche, a pesar de las crecientes dificultades de circulación y estacionamiento. Si es así y la crisis general y la del petróleo en particular no ocasionan un cambio, la *única solución para los transportes urbanos madrileños* es la limitación drástica en el uso del coche en el centro, una mejora muy grande en los transportes públicos y radicales medidas descentralizadoras.

En conjunto pueden trazarse *tres grandes etapas* en el transporte madrileño. La primera (1871-1919) corresponde exclusivamente al tranvía. En la segunda (1919-1948) comienza el metro, que adquiere creciente im-

portancia, pero el tranvía sigue siendo sistema fundamental y los autobuses se limitan a un ensayo cortado por la guerra. La tercera y última, desde 1948, está caracterizada por la desaparición progresiva del tranvía, sustituido por el autobús y la creciente importancia del metro hasta igualarse ambos. A la vez tiene lugar el auge del automóvil privado que plantea graves problemas en la circulación.

En cuanto al *desarrollo urbano* de Madrid, señala el autor sus rasgos generales en relación con las etapas fundamentales de los transportes: tranvías de tracción animal, electrificación y creación de nuevas líneas, desarrollo del metro, la retirada del tranvía sustituido por el autobús, y auge del automóvil privado.

Para estudiar el desarrollo urbano se examinan planos de diversas épocas y la población por distritos, distinguiendo como áreas fundamentales el centro urbano, el ensanche (Chamberí, Salamanca, Retiro, Arganzuela) y la periferia, tanto interna (Tetuán, Chamartín, Ciudad Lineal, Vallecas, Villaverde, Carabanchel-Latina) como externa (Fuencarral, Hortaleza, San Blas, Moratalaz, Mediodía y Moncloa).

Por su interés especial se dedica un capítulo a la *evolución de la población en el quinquenio 1970-75*, que es totalmente distinto de los anteriores ya que se detiene el crecimiento de la población. En conjunto sólo se ganó 55.000 habitantes (1,75 por 100 de incremento) mientras que en los quinquenios anteriores los aumentos se contaban por varias cente-

nas de millares. Este cambio radical responde al descenso tanto de la inmigración como del crecimiento vegetativo, agravado todo por la crisis que se abre en 1973. Más aún, un hecho totalmente nuevo es que actualmente la emigración desde Madrid es bastante mayor que la inmigración y se realiza fundamentalmente hacia las localidades del contorno.

Con respecto al *crecimiento futuro* parece que, aún contando con un nuevo impulso de gran crecimiento, éste sólo podrá realizarse de manera muy moderada en la periferia interior y tendrá que lanzarse a los espacios vacíos, en general sin comunicaciones o muy malas, en los distritos de la periferia externa.

Entre los *problemas actuales* de Madrid, cuyos transportes públicos aumentaron hasta un máximo en 1974 (484 millones de viajeros en metro y 489 millones en autobuses) para descender después hasta 1977, están la urgente necesidad de una organización común (que ahora corresponde a entes separados y diversos), las cuestiones de financiación, tarifa y coordinación de usos (incitación al uso de los sistemas colectivos, abonos o precio menor, etc.), e innovaciones técnicas (carril-bus y ferrocarriles metropolitanos).

Como elemento decisivo en la organización del tráfico y de los transportes se expone el *trazado urbano y la circulación de Madrid*, señalando las características de los distintos distritos del centro, ensanche y periferia, así como la *movilidad*. La población madrileña se acumula en la periferia y en el ensanche, pero su actividad se desarrolla sobre todo en el centro y parte del ensanche. Tal disociación espacial aumenta con el desarrollo de Madrid y origina grandes movimientos pendulares, cada vez mayores y a mayor distancia, decisivos en la organización de los transportes urbanos.

Según datos recogidos por Coplaco, referidos al año 1974, independientemente de los motivos de los viajes (escuela, trabajo, compras, etc.), tanto en transportes públicos (1.426.151 viajeros diarios) como privados (620.856) se puede decir en resumen que el área central atrae el 62 por 100 de los viajes mecanizados, con

notorio predominio del transporte público (72 por 100); también es punto de partida de muchos viajes, realizados sobre todo en transportes públicos, pero dentro del mismo espacio. En cambio, el área del ensanche sólo atrae el 20 por 100 del total, con 65-69 por 100 de transporte público. Origina tanto tráfico como la otra y tiene una elevada participación del transporte público. Es de notar, además, que dentro de cada «distrito» el movimiento desciende mucho ya que la mayor parte se dirige a la zona central. Finalmente la periferia atrae, como la segunda zona, otro 20 por 100 de viajes con algo menos de transporte público, pero origina sólo el 16 por 100 del total con muy diversos valores en transporte público.

En cuanto al tiempo medio empleado, en la zona central es de 23 minutos en automóvil privado y 31 en transporte público; en el ensanche es de 26 y 44; y en la periferia, 23 y 58. Es decir, el privado se mantiene en cifras semejantes, pero el público crece considerablemente hasta rebasar el doble; lo cual, según el autor, es muestra de peor calidad.

Asimismo se considera la *circulación general de Madrid* cuya figura se describe como la de una *ballesta*. En 1970, ésta representa la tensión máxima de la circulación, con la gran flecha de la Castellana-Prado; el arco, abierto al N, formado por Alcalá-Gran Vía-Princesa; la cuerda sería doble: una interna, constituida por los Bulevares-Goya, y otra externa por Cea Bermúdez-Sanjurjo-María de Molina-Francisco Silvela. El arco y las cuerdas también podrían asimilarse a dos alargados óvalos. En la actualidad se ha desdibujado algo la figura de la ballesta. Se mantiene muy destacado el eje de la Castellana, pero el arco de Alcalá-Gran Vía ha perdido importancia relativa, incluso ha disminuido algo el tráfico en la última; en cambio se ha hecho mayor en el ensanche sobre todo en su borde del Paseo de Ronda, hoy vía fundamental, y también en la periferia.

Antonio López Gómez, «Los transportes públicos y el desarrollo de Madrid», Operación Especial Científica y Técnica, 1977. Memoria aprobada el 11-7-1980.

CONSERVACION DE LAS OBRAS DE ARTE EN PIEDRA

■ Estudio del escultor y restaurador Restituto Martín Gamo

Restituto Martín Gamo, escultor restaurador en el Museo del Prado, ha llevado a cabo con ayuda de la Fundación un estudio sobre «Conservación de las obras de arte en piedra», basado en la propia experiencia de su autor y en el estudio de los sistemas de consolidación y conservación utilizados en centros de Francia e Italia especializados en estas materias.

Parte básica de la investigación ha sido también una *recopilación bibliográfica* sobre el tema general de «Conservación de Obras de Arte en Piedra» que, en opinión del autor, deberá cubrir una necesidad fundamental como biblioteca especializada de consulta en el taller de restauración de escultura del Museo del Prado. Su estructura temática se ajusta en líneas generales al esquema de *programa pedagógico* elaborado por el autor con vistas a la *formación de futuros restauradores* y cuyas vertientes esenciales son la preparación básica en teoría y técnicas artísticas (dibujo, color, historia del arte, modelado, vaciados, talla en piedra, pátinas, piedras duras y presentación de esculturas) y los estudios científicos aplicados a la conservación de obras de arte en piedra.

En la Memoria se ofrece seguidamente un breve estudio sobre las técnicas tradicionales del llamado «mosaico en piedras duras», o mejor, *taracea en piedras duras*. Dichas técnicas tuvieron muy corta vida en el Real Laboratorio del Buen Retiro, pero con resultados excelentes, ya que las piezas producidas están a la altura de las mejores y justifican, a juicio del autor, el intento de resucitar esta rama de las artes aplicadas. Esto respondería, por otra parte, a la necesidad de conservar y restaurar debidamente las abundantes piezas existentes en distintos museos e instituciones, principalmente la gran colección del Prado donde están representadas sus tres etapas históricas más importantes: florentina, napolitana y madrileña.

La taracea en piedras duras puede considerarse como un aspecto del mosaico ya que, como éste, pretende conseguir un efecto pictórico con materias no pictóricas; pero sus técnicas son totalmente distintas y, para precisar, conviene llamar taraceas a las obras realizadas, no con teselas re-

gulares, sino con piezas recortadas, acopladas o embutidas. Así entendidas, interesa en particular el movimiento desarrollado en la Florencia de los Médici y conservado hasta hoy en el Opificio delle Pietre Dure.

La técnica, en teoría, es muy sencilla, ya que consiste en recortar unas láminas finas de distintos materiales y agruparlas entre sí. Las dificultades provienen del gran virtuosismo que es necesario para hacer estas manipulaciones, del extenso repertorio de materias que hay que acumular y clasificar, y de otros problemas relativos a resquebrajamientos y uniones incompletas de las diversas partes.

Para hacer frente a estas dificultades que habitualmente se encuentran al tratar piedras antiguas, el autor ofrece sus *experiencias con resinas de poliéster*, utilizadas como procedimiento auxiliar, que puede complementar y, en caso necesario, sustituir a las técnicas tradicionales. En concreto se describe detalladamente la labor de restauración llevada a cabo en un tablero de mesa florentino del siglo XVI con motivos geométricos realizados con la técnica llamada del «intarsio». Labor de restauración que comienza con delicadas operaciones de limpieza, sigue con preparativos muy cuidados de los materiales (polvos de mármoles de distintos tonos, las resinas de poliéster, pocillos, etc.) mezclas y masas, y termina con la aplicación a la obra en cuestión en la forma y manera que el autor indica con pormenores.

Finalmente, el autor recoge también, brevemente, las experiencias realizadas con el procedimiento del vidrio para conseguir piezas ya pulidas, trabajando con piezas perfiladas de tonalidades simples.

Restituto Martín Gamo, *Conservación de las obras de arte en piedra*. Beca España 1978. Artes Plásticas. Memoria aprobada el 13-3-80.

TRABAJOS TERMINADOS

RECIENTEMENTE se han aprobado por los Secretarios de los distintos Departamentos los siguientes trabajos finales realizados por becarios de la Fundación, cuyas memorias pueden consultarse en la Biblioteca de la misma.

CIENCIAS SOCIALES

(Secretario: José María Maravall Herrero. Profesor Agregado de Cambio Social en la Universidad Complutense)

EN ESPAÑA:

Francisco J. Laporta San Miguel.

La Junta para Ampliación de Estudios.

Centro de trabajo: Universidad Autónoma e Instituto de Técnicas Sociales de Madrid.

CREACIÓN ARTÍSTICA

(Secretario: Gustavo Torner de la Fuente. Pintor y escultor)

EN EL EXTRANJERO:

José Luis Álvarez Vélez.
Fundamento e intenciones de mi escultura.

Lugar de trabajo: Murano, Venecia (Italia).

BIOLOGIA

EN ESPAÑA:

Alfredo Salvador Milla.
La lagartija de las Pitiusas: Estudio sistemático, biológico y ecológico.

Centro de trabajo: Universidad Complutense.

HISTORIA

(Secretario: Antonio Domínguez Ortiz. Catedrático de Historia)

EN ESPAÑA:

Francisco Javier Faci Lacasta.

Estudio sobre términos relativos al sector agrario en la documentación alto-medieval.

Centro de trabajo: Universidad Complutense.

QUIMICA

(Secretario: José Font Cierco. Catedrático de Química Orgánica en la Universidad Autónoma de Barcelona).

EN EL EXTRANJERO:

Javier Núñez Delgado.

Dispersión de haces moleculares de átomos de capa abierta.

Centro de trabajo: Universidad de California en Berkeley (Estados Unidos).

MEDICINA, FARMACIA Y VETERINARIA

(Secretario: Sergio Erill Sáez. Catedrático de Farmacología de la Universidad de Granada).

EN EL EXTRANJERO:

Juan José Aragón Reyes.

Interacción de la citogénesis con la síntesis de los ácidos grasos: caracterización de enzimas citogénicas de hígado de rata. Interacción del ciclo de los Purin Nucleótidos con el ciclo del ácido cítrico: efecto del ejercicio sobre los niveles de los intermedios del ciclo del ácido cítrico, ortofosfato y magnesio libre en músculo esquelético de rata.

Centro de trabajo: Universidad Brandeis, Waltham, Massachusetts (Estados Unidos).

ESTUDIOS E INVESTIGACIONES EN CURSO

ULTIMAMENTE se han dictaminado por los Secretarios de los distintos Departamentos 16 informes sobre los trabajos que actualmente llevan a cabo los becarios de la Fundación. De ellos 11 corresponden a becas en España y 5 a becas en el extranjero.

TRABAJOS REALIZADOS CON AYUDA DE LA FUNDACIÓN, PUBLICADOS POR OTRAS INSTITUCIONES

Se han recibido las siguientes publicaciones de trabajos realizados con ayuda de la Fundación y editados por otras instituciones. Estas publicaciones se encuentran en la Biblioteca de la Fundación a disposición del público, junto con todos los trabajos finales llevados a cabo por los becarios.

- **José Patricio Merino.**
Técnica y arsenales en España y Francia hacia 1800.
«Investigaciones históricas», 1980, vol. 2, págs. 169-191.
(Beca Extranjero 1978. Historia.)
- **C. Gómez-Campo.**
Studies on «cruciferae»: VI. Geographical distribution and conservation status of «boleum» desv., «guiraoa» coss. and «euzomodendron» coss.
«Anales del Instituto Botánico Antonio José Cavanilles del C.S.I.C.», 1978, tomo XXXV, págs. 165-176.
(Beca España 1976. Biología.)
- **Angel García Sanz.**
Jornales agrícolas y presupuesto familiar campesino en España a mediados del siglo XIX.
«Anales de Cunef», curso 1979-80, págs. 51-57.
(Beca España 1973. Economía.)
- **Francisco Bernis.**
La migración de las aves en el Estrecho de Gibraltar. Volumen I: Aves planeadoras.
Madrid, Cátedra de Zoología de Vertebrados, Facultad de Biología de la Universidad Complutense, 1980. 481 págs.
(Beca España 1976. Biología.)
- **L. E. Ibáñez.**
Fermion Masses in Grand Unified Theories: Effective Yukawa Terms.
University of Oxford, Department of Theoretical Physics, 24/80, 4 págs.
(Beca Extranjero 1979. Física.)
- **Juan José Solozábal Echavarría.**
Nacionalismo y federalismo en sociedades con divisiones étnicas: los casos de Canadá y Suiza.
«Revista de Estudios Políticos», 1979, núm. 10, págs. 87-130.
(Beca Extranjero 1976. Sociología.)
- **Miguel Delibes.**
Le lynx dans la Péninsule Ibérique: répartition et régression.
«Bull. mens. Off. Nation. Chasse», novembre 1979, págs. 41-46.
(Beca España 1975. Biología.)

LUNES, 3**12,00 horas****CONCIERTOS DE MEDIODIA****Recital de clave.****Intérprete: María Luisa Ozalta.****Programa:**Obras de J. S. Bach, Bidaurre,
Sostoa, Albéniz, Soler y Mozart.**MARTES, 4****11,30 horas****CONCIERTOS PARA JOVENES****Concierto de flauta y piano****Intérpretes: Antonio Arias y Ana María Gorostiaga.****Comentarios: Tomás Marco.****Programa:**

Obras de Mozart, Van Eyck, Reinecke, Fauré y Bartok.

(Sólo pueden asistir grupos de alumnos de colegios e institutos previa solicitud.)

19,30 horas**CURSOS UNIVERSITARIOS****«La Grecia Antigua» (III).****Antonio Tovar:**

«El arte y la técnica».

MIÉRCOLES, 5**19,30 horas****CICLO DE MUSICA PARA UNA EXPOSICION MATISSE (IV)****Grupo Koan.****Director: José Ramón Encinar.****Mezzosoprano: Anna Ricci.****Programa:**Obras de Schoenberg, Poulenc,
Strawinsky y Milhaud.**JUEVES, 6****11,30 horas****RECITALES PARA JOVENES****«Quevedo y la sociedad de su tiempo».****Intérpretes: Carmen Heymann y Servando Carballar.****Comentarios: Elena Catena.****Programa:**

Textos en verso y prosa de Quevedo.

(Sólo pueden asistir grupos de alumnos de colegios e institutos previa solicitud.)

19,30 horas**CURSOS UNIVERSITARIOS****«La Grecia Antigua» (IV).****Antonio Tovar:**

«El poder y el misticismo».

VIERNES, 7**11,30 horas****CONCIERTOS PARA JOVENES****Recital de piano****Intérprete: Joaquín Parra.****Comentarios: Antonio Fernández-Cid.****«ARTE ESPAÑOL CONTEMPORANEO»
EN MALAGA Y CADIZ**

El día 16 de noviembre se clausura la Exposición de Arte Español Contemporáneo (colección de la Fundación Juan March) en el Museo de Málaga. Esta muestra, organizada en colaboración con la Universidad de Málaga, ofrece 27 obras de otros tantos artistas españoles contemporáneos.

El día 25 de noviembre será inaugurada dicha exposición en Cádiz, en colaboración con la Universidad y la Caja de Ahorros y Monte de Piedad de Cádiz.

Programa:

Obras de Schumann, Chopin,
Liszt y Albéniz.

(Sólo pueden asistir grupos de alumnos de colegios e institutos previa solicitud.)

19,30 horas

PROYECCIONES CINEMATOGRAFICAS SOBRE LA OBRA DE MATISSE

LUNES, 10

12,00 horas

CONCIERTOS DE MEDIODIA

Recital de piano.

Intérprete: Anselmo de la Campa.

Programa:

Obras de Chopin, Granados,
Mendelssohn y Liszt.

MARTES, 11

11,30 horas

CONCIERTOS PARA JOVENES

Concierto de flauta y piano.

Intérpretes: Antonio Arias y Ana María Gorostiaga.

Comentarios: Tomás Marco.

(Programa y condiciones de asistencia idénticos a los del día 4).

19,30 horas

CURSOS UNIVERSITARIOS

«La filosofía en el lenguaje» (I).

Emilio Lledó:

«Interpretación de textos».

MIÉRCOLES, 12

19,30 horas

CICLO DE MUSICA ESPAÑOLA MEDIEVAL (I)

Grupo de Música e Investigación

«Alfonso X el Sabio».

Director: Luis Lozano.

Programa:

Misa de Santiago (Codex Calixtino).

JUEVES, 13

11,30 horas

RECITALES PARA JOVENES

«Quevedo y la sociedad de su tiempo».

Intérpretes: Carmen Heymann y Servando Carballar.

Comentarios: Elena Catena.

(Programa y condiciones de asistencia idénticos a los del día 6).

19,30 horas

CURSOS UNIVERSITARIOS

«La filosofía en el lenguaje» (II).

Emilio Lledó:

«El lenguaje en la filosofía griega».

EXPOSICION MATISSE EN LA SEDE DE LA FUNDACION

Durante todo el mes de noviembre seguirá exhibiéndose en la Sala de Exposiciones de la Fundación Juan March en Madrid, la Exposición Antológica de Henri Matisse. La muestra ofrece 62 obras realizadas de 1896 a 1952: 41 óleos, 11 dibujos, 6 guaches recortados, 4 esculturas en bronce y dos libros ilustrados.

La exposición permanecerá abierta de lunes a sábado, de 10 a 14 horas y de 18 a 21; y los domingos y festivos, de 10 a 14 horas. La entrada es libre.

VIERNES, 14

11,30 horas

CONCIERTOS PARA JOVENES

Recital de piano

Intérprete: Joaquín Parra.

Comentarios: Antonio Fernández-Cid.

(Programa y condiciones de asistencia idénticos a los del día 7).

19,30 horas

PROYECCIONES CINEMATOGRAFICAS SOBRE LA OBRA DE MATISSE

LUNES, 17

12,00 horas

CONCIERTOS DE MEDIODIA

Recital de órgano.

Intérprete: Luis Elizalde.

Programa:

Obras de J. Jiménez, S. Aguilera de Heredia, P. Bruna, J. B. Cabanilles y J. S. Bach.

MARTES, 18

11,30 horas

CONCIERTOS PARA JOVENES

Concierto de flauta y piano.

Intérpretes: Antonio Arias y Ana María Gorostiaga.

Comentarios: Tomás Marco.

(Programa y condiciones de asistencia idénticos a los del día 4).

19,30 horas

CURSOS UNIVERSITARIOS

«La filosofía en el lenguaje» (III).

Emilio Lledó:

«El lenguaje en la filosofía moderna».

MIÉRCOLES, 19

19,30 horas

CICLO DE MUSICA ESPAÑOLA MEDIEVAL (II).

Atrium Musicae.

Director: Gregorio Paniagua.

Programa:

Cantigas, Códice de las Huelgas y Libre Vermell.

JUEVES, 20

11,30 horas

RECITALES PARA JOVENES

«Quevedo y la sociedad de su tiempo».

Intérpretes: Carmen Heymann y Servando Carballar.

Comentarios: Elena Catena.

(Programa y condiciones de asistencia idénticos a los del día 6).

19,30 horas

CURSOS UNIVERSITARIOS

«La filosofía en el lenguaje» (IV).

Emilio Lledó:

«El lenguaje en la filosofía contemporánea».

EXPOSICION DE GRABADOS DE GOYA EN MALLORCA

El domingo 2 de noviembre se clausura la exposición de Grabados de Goya en el Edificio El Parque de Manacor.

Del 10 al 23 de noviembre se exhibirá dicha exposición en el edificio del Ayuntamiento de Inca.

La muestra ofrece 222 grabados de las cuatro grandes series del pintor —*Caprichos, Desastres de la guerra, Tauromaquia y Disparates*—, pertenecientes a ediciones de 1868 a 1937.

VIERNES, 21

11,30 horas
CONCIERTOS PARA JOVENES
Recital de piano.
Intérprete: **Joaquín Parra**.
Comentarios: **Antonio Fernández-Cid**.
(Programa y condiciones de asistencia idénticos a los del día 7).

19,30 horas
PROYECCIONES CINEMATOGRAFICAS SOBRE LA OBRA DE MATISSE

LUNES, 24

12,00 horas
CONCIERTOS DE MEDIODIA
Dúo de guitarras.
Intérpretes: **Rocío Herrero y Antonio Hernández-Gil**.
Programa:
Obras de **F. Sor**.

MARTES, 25

11,30 horas
CONCIERTOS PARA JOVENES
Concierto de flauta y piano
Intérpretes: **Antonio Arias y Ana María Gorostiaga**.
Comentarios: **Tomás Marco**.
(Programa y condiciones de asistencia idénticos a los del día 4).

19,30 horas
CURSOS UNIVERSITARIOS
«**Liberales españoles contemporáneos**» (I).
Pedro Laín Entralgo:
«**Libertad y verdad en Gregorio Marañón**».

BIBLIOTECA

La Biblioteca de la Fundación se abre de 10 a 14 y de 17 a 19,30 horas, de lunes a viernes; y de 10 a 13,30, los sábados.

MIÉRCOLES, 26

19,30 horas
CICLO DE MUSICA ESPAÑOLA MEDIEVAL (III).
Seminario de Estudios de la Música Antigua (SEMA).
Programa:
Cancionero de Palacio.

JUEVES, 27

11,30 horas
RECITALES PARA JOVENES
«**Quevedo y la sociedad de su tiempo**».
Intérpretes: **Carmen Heymann y Servando Carballar**.
Comentarios: **Elena Catena**.
(Programa y condiciones de asistencia idénticos a los del día 6).

19,30 horas
CURSOS UNIVERSITARIOS
«**Liberales españoles contemporáneos**» (II).
Paulino Garagorri:
«**La rebelión de las masas, de José Ortega y Gasset, en su cincuentenario**».

VIERNES, 28

11,30 horas
RECITALES PARA JOVENES
Recital de piano.
Intérprete: **Joaquín Parra**.
Comentarios: **Antonio Fernández-Cid**.
(Programa y condiciones de asistencia idénticos a los del día 7)

19,30 horas
PROYECCIONES CINEMATOGRAFICAS SOBRE LA OBRA DE MATISSE

El presente Calendario está sujeto a posibles variaciones. Salvo las excepciones expresadas, la entrada a los actos es libre.

**Información: FUNDACION JUAN MARCH, Castelló, 77
Teléfono: 225 44 55 — Madrid-6**